

TANACOM 750

MODE D'EMPLOI

Merci d'avoir acheté ce moulinet TANACOM 750. Lisez attentivement ce manuel pour utiliser au mieux toutes les fonctions qu'offre ce moulinet. Conservez précieusement ce manuel pour vos utilisations futures.

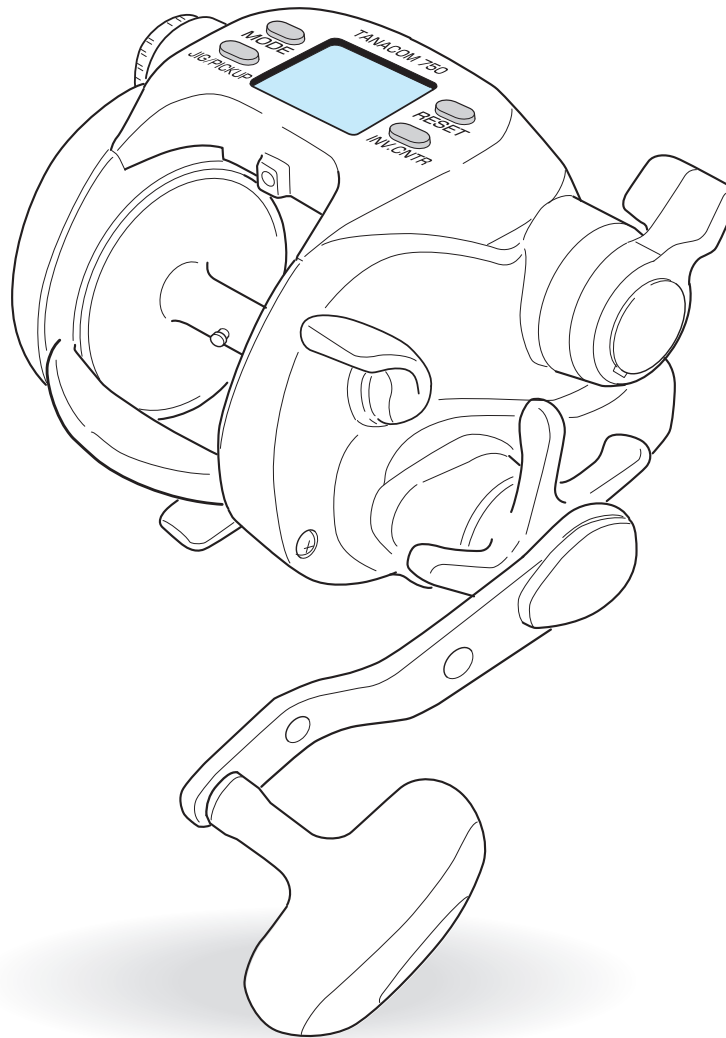

Référence







Index

Précautions	1	10. Réglages option 'feeder'	28,29
Notice de sécurité		Remontée automatique	28
		Durée	28,29
Alimentation	2	11. Révision	30
Connecter le moulinet avec la source d'alimentation		Révision	
Batterie			
Vérification de la batterie			
		Fixation de l'étrier	31
Précautions d'emploi	3	Fonctions utiles	32
A propos du compteur et de l'écran		Alarmes diverses	
		Eclairage de l'écran	
		Coupure de l'écran	
Procédures de maintenance	4,5	Caractéristiques techniques	33
A propos de la maintenance	4	Liste de spécifications	
Procédures de maintenance	4	Compteur	
Utilisation et maintenance du cordon d'alimentation	5		
Maintenance du cordon	5	Liste des pièces	34
Autres points de maintenance	5	Disfonctionnements	35
Noms des boutons et écran	6,7		
Noms et fonction des pièces	8,9		
Données d'enregistrement	10-15		
Longueur connue----(P1)	10,11		
Backing------(P2)	12,13		
Backing-2------(P3)	14,15		
Enregistrement des fonctions	16-30		
1. Mode enregistrement	16,17		
Comment enregistrer les fonctions les plus utiles			
2. Avant de pêcher	18		
Enregistrer la profondeur à partir de la surface			
En cas de rupture de la ligne.....			
3. Fonction 'Arrêt automatique'	19		
Enregistrer la fonction 'Arrêt automatique'			
Arrêt automatique			
4. Déroulement de la ligne	20		
Déroulement de la ligne			
5. Réglage de la vitesse de remontée par palier	21		
Sélection de la vitesse			
6. Inversion du compteur	22		
Inversion du compteur			
7. Dandine (Jerk)	23-25		
Dandine (Jerk)	23		
Dandine/Jigging	24,25		
8. Indication de vitesse de bobinage	26		
Vitesse de récupération			
9. Temps restant avant arrêt automatique	27		
Temps restant jusqu'à l'arrêt automatique			

Précautions

Notice de sécurité

Danger		1. Prenez soin de ne pas vous pincer avec le guide fil, cela peut entraîner des dysfonctionnements du moulinet.
		1. Si votre plomb est accroché au fond, couper le fil plutôt que de tirer avec la canne. 2. Conserver le moulinet dans un endroit sec après utilisation et séchage 3. Ne pas faire tomber le moulinet pour éviter des dégâts importants. 4. Ne pas toucher le fil pendant le bobinage. Vous pouvez vous couper gravement. 5. Utiliser ce moulinet uniquement pour la pêche. 6. Prenez soin de ne pas vous tâcher avec graisse de moulinet. 7. Ne pas utiliser de câble acier comme ligne principale.
Attention		1. Lorsque vous utilisez une source électrique différente de la batterie, prenez garde d'utiliser le bon voltage et la bonne puissance, sinon le moulinet peut chauffer et vous occasionner des brûlures.
		1. Ne pas toucher la bobine pendant sa rotation. 2. Le réglage du frein doit se faire avec la fonction 'bobinage automatique' en position 'OFF'
		1. Il est recommandé de ne pas démonter le moulinet vous-même. Demandez conseil à votre revendeur ou auprès du fabricant.

Ne jamais bobiner la ligne entièrement

L'enroulement complet de la ligne peut provoquer des erreurs de synchronisation et endommager la manette d'enroulement. Si tel est le cas, vous devriez dévider la ligne et garnir à nouveau votre moulinet. Après chaque utilisation, fixez votre ligne sur l'attache pour éviter un enroulement total par erreur.

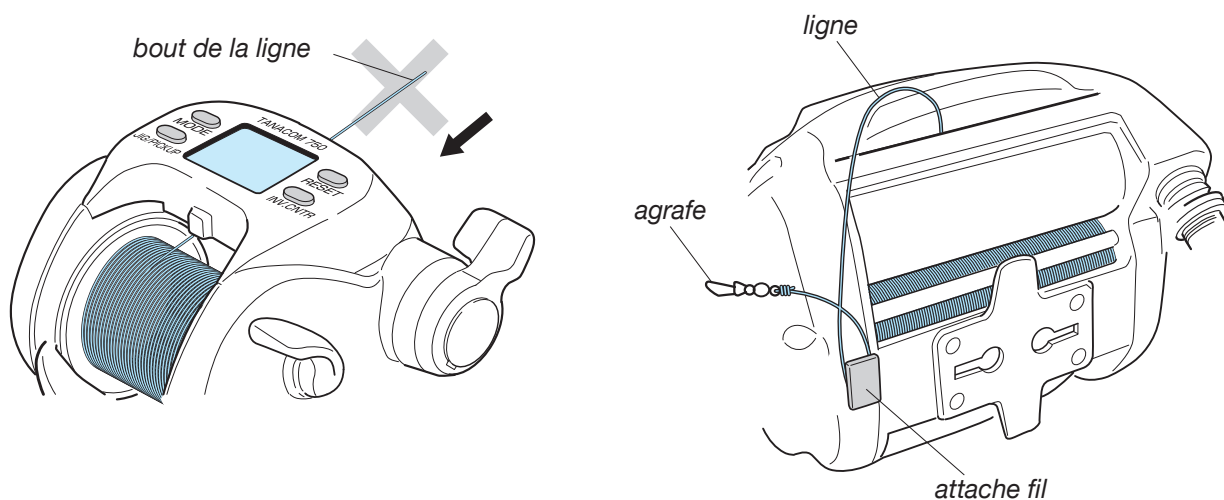

Alimentation

Connecter le moulinet avec la source d'alimentation

1. Relier les clips à la batterie: Rouge sur le (+) et Noir, sur le (-)
2. Connecter ensuite au moulinet. L'écran affiche alors les points suivants :

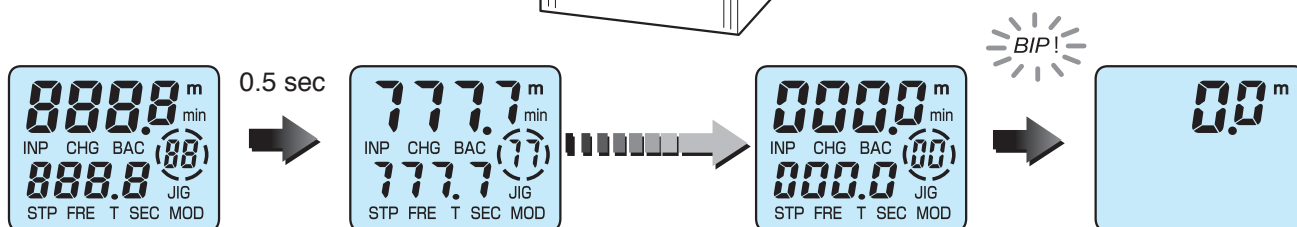
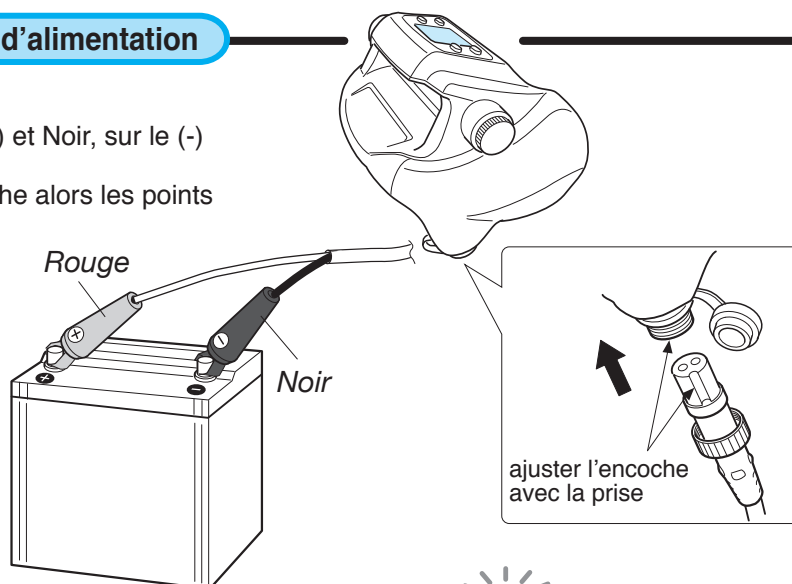

Attention

1. Une fois le moulinet connecté à la batterie, la sauvegarde de la mémoire est disponible pendant 15 minutes. Cette indication ne figure pas sur l'écran.

Batterie

Ce moulinet est conçu pour fonctionner avec une batterie 12V. Le voltage fourni par le bateau peut être instable et provoquer des arrêts du moulinet ; Il est recommandé d'utiliser une batterie destinée à cet usage.

Pour faire bon usage des fonctions du moulinet électrique utiliser la batterie adéquate.

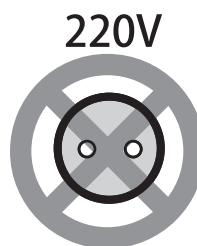

Attention

Vérifications importantes avant le départ.

1. Assurez-vous que votre batterie est bien chargée avant le départ.
2. Vérifier que le bateau peut vous procurer le bon voltage si besoin. (raccordements, câbles, prises, etc....)
3. L'oxydation des connecteurs peut empêcher le bon fonctionnement. Bien nettoyer les prises avant utilisation.

Vérification de la batterie

Une fois la batterie connectée, des diodes lumineuses clignotent sur la partie basse de l'écran si le voltage est inférieur à 9V. Si ces diodes clignotent alors que le moteur n'est pas en marche, c'est que le voltage n'est pas suffisant. Dans ce cas, utiliser une batterie en pleine charge.

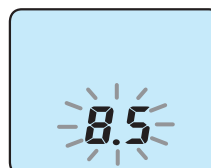

Voltage: 8.5V

Precautions d'emploi

1. Eviter de secouer la canne en cas d'accrochage. Couper le fil en vous protégeant les mains.
2. Stocker le moulinet dans un endroit sec après entretien.
Desserrer le frein
3. Manipuler avec précautions pour éviter une chute qui pourrait endommager votre moulinet.
4. Ne pas utiliser de câble acier comme ligne principale.

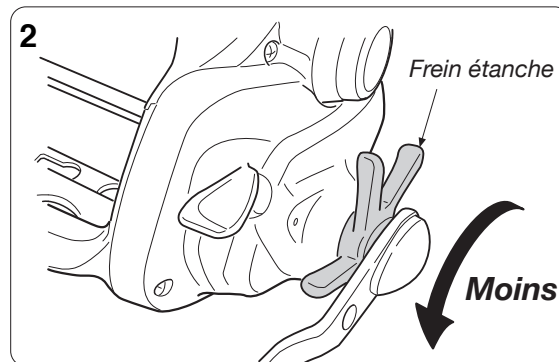
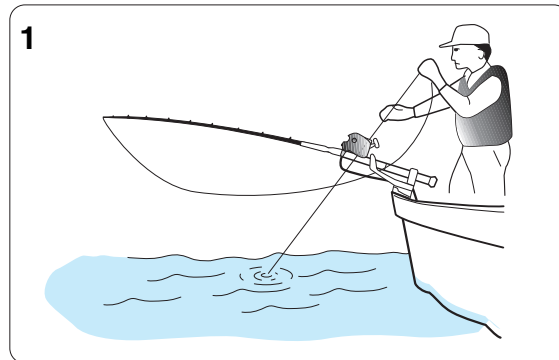

A propos du compteur et de l'écran

Les conditions suivantes rendent la lecture de l'écran difficile.

1. Avec l'utilisation de lunettes polarisantes.
2. Par un température inférieure à 10° l'hiver, ou par forte température (+60°)
3. Selon l'angle de la lumière la lecture peut être imprécise, cela n'affecte pas le bon fonctionnement du moulinet.

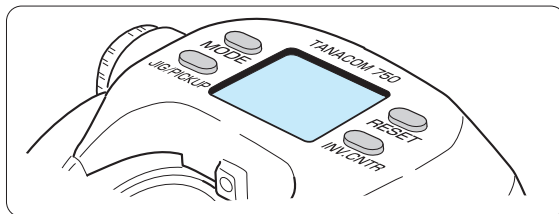

Procédures de maintenance

A propos de la maintenance

C'est un moulinet lavable. Le rincer après chaque utilisation

Procédures de maintenance

1. Laver le moulinet avec une éponge douce et un détergent comme ceux utilisés pour la vaisselle. (Ne pas utiliser un détergent synthétique).

Ne pas utiliser de produits autres que des détergents neutres.

2. Rincer le détergent sous l'eau. Bien rincer la bobine pour bien enlever les dépôts de sel. (Utiliser une eau en dessous de 30°).

3. Bien sécher le moulinet.

*Desserrer le frein lors du stockage.

*Faites en sorte de bien vider toute l'eau qui s'accumule facilement dans le bouton de la poignée.

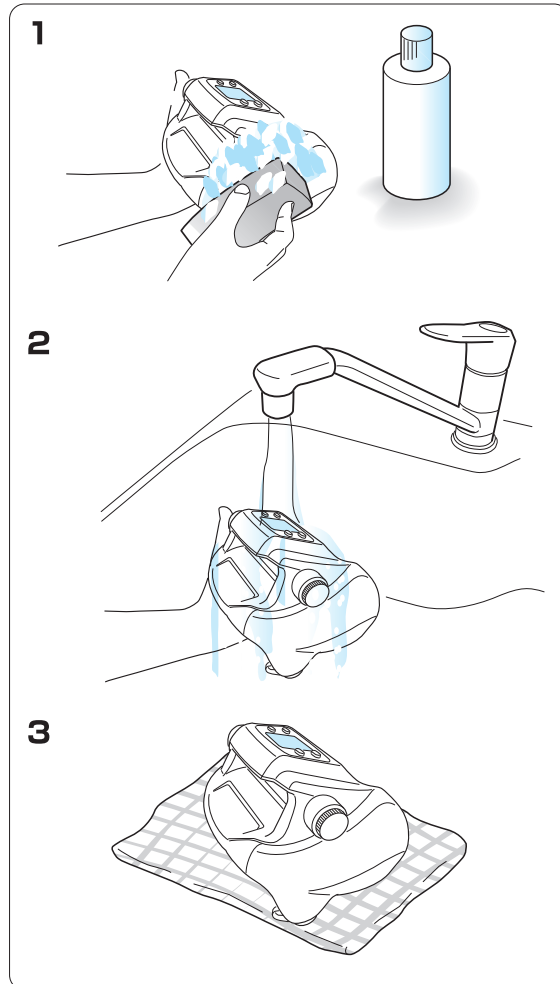

1. Évitez impérativement de laver le moulinet en le trempant dans l'eau ou avec de l'eau de mer.
2. Ne pas utiliser de solvants organiques comme le benzène.
3. Ne pas utiliser de brosse métallique et de poudre à polir.
4. Évitez absolument de lubrifier le trou de drainage.

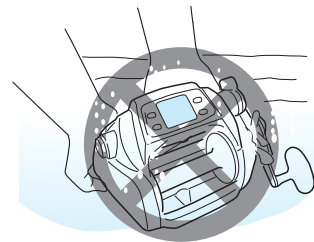
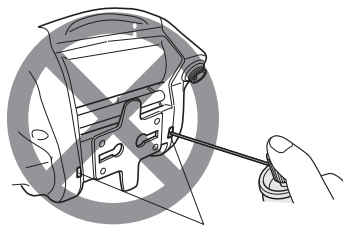

Procédures de maintenance

Utilisation et maintenance du cordon d'alimentation

Suivre les règles ci-dessous.

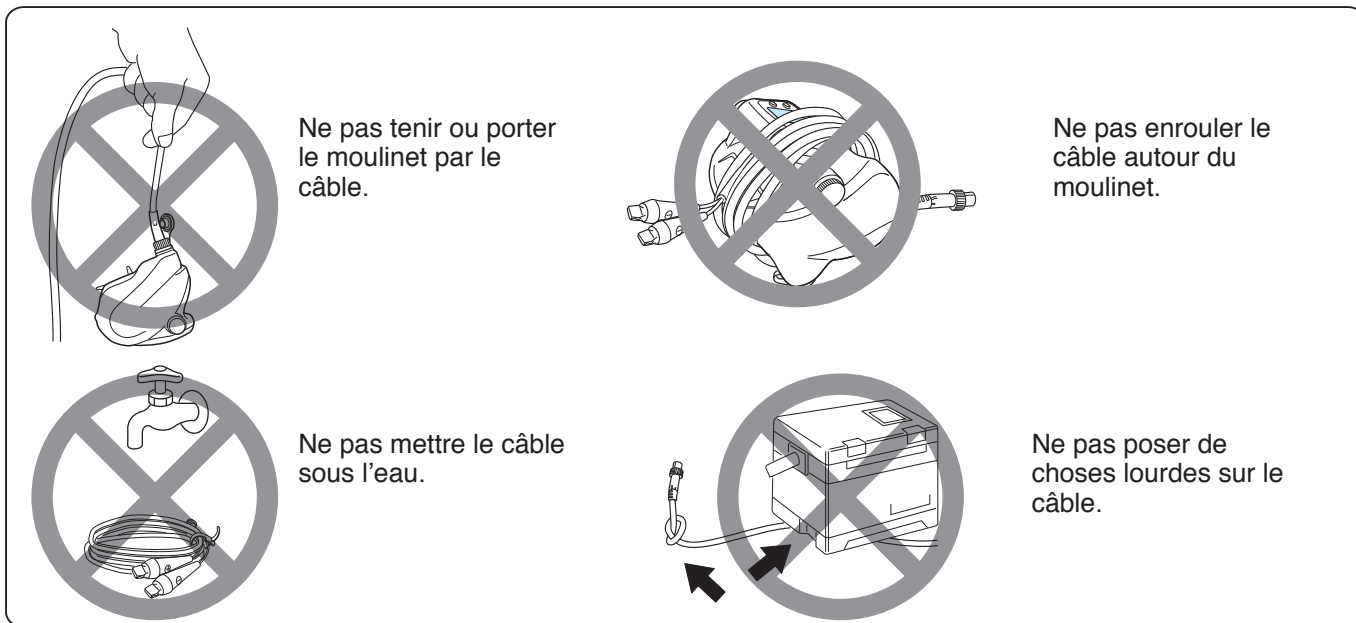

Maintenance du cordon

- Essuyer le cordon avec un chiffon humide et bien sécher.
- Sécher tout particulièrement les connecteurs sans leur protection
- Graisser les raccords lorsqu'ils sont bien secs.
- Stocker le câble débranché du moulinet.

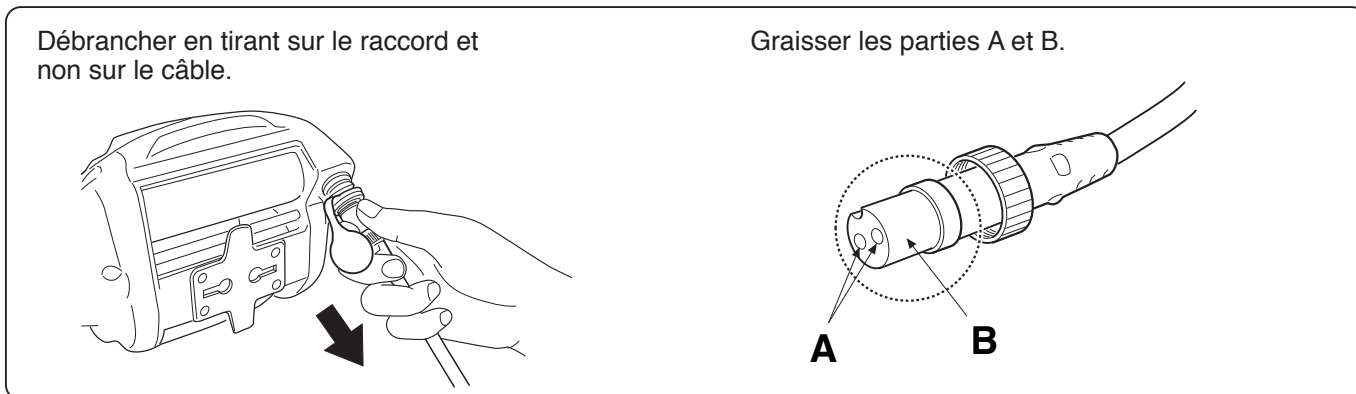

Autres points de maintenance

- Ce moulinet est un instrument de précision qui utilise un circuit électrique et un moteur. Ne pas démonter le moulinet par vous même.
- Bien remettre le capuchon de protection au niveau de l'alimentation électrique du moulinet.
- Un cordon endommagé peut causer un court circuit. Remplacer le cordon tous les deux ans.

Noms des boutons et écran

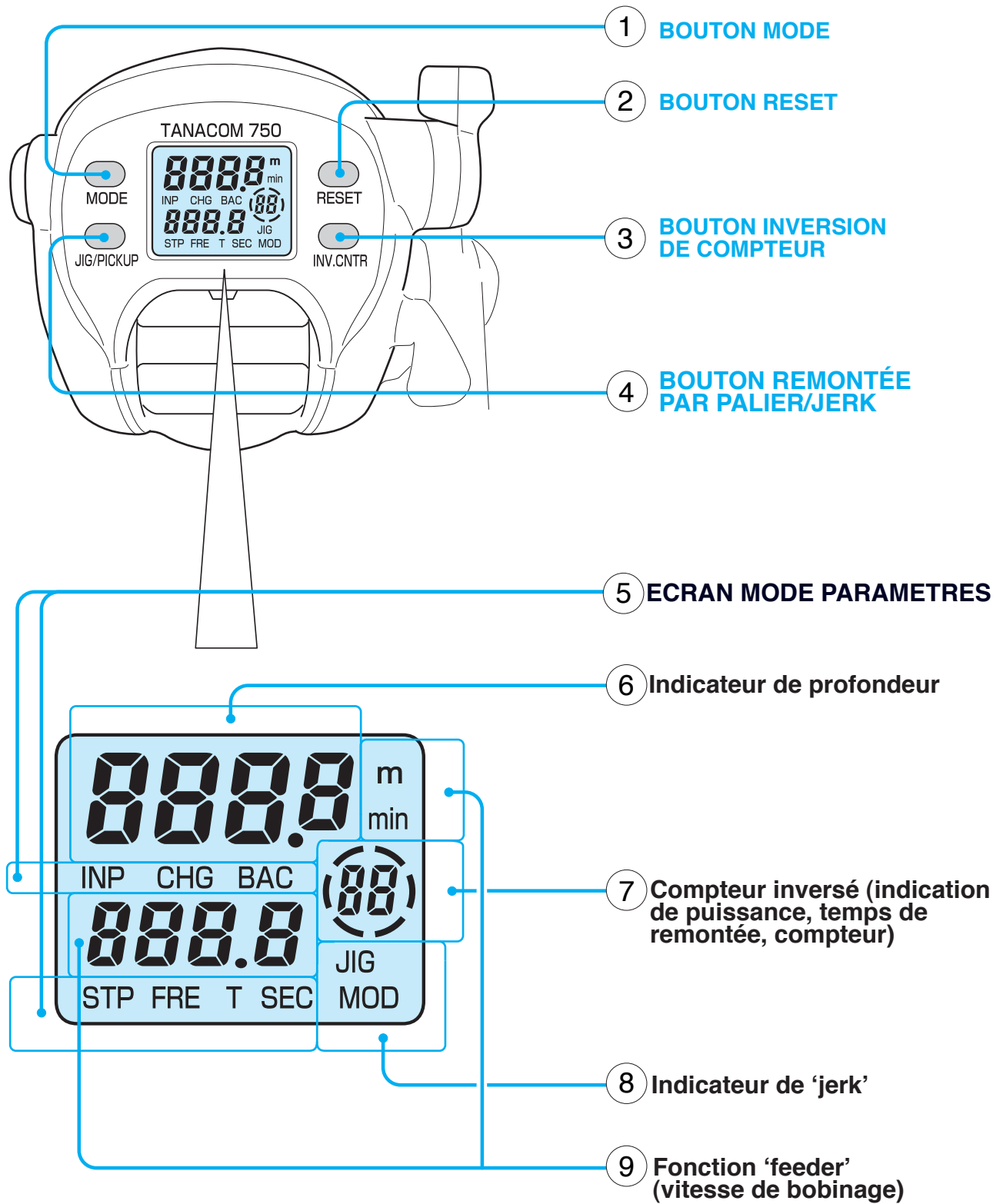

Noms des boutons et écran

① BOUTON MODE

On peut accéder à toutes les fonctions de l'écran avec le bouton Mode.

- en appuyant sur le bouton mode, toutes les fonctions défilent.
- Une pression continue sur ce bouton, renvoie à l'écran de profondeur.
- Le changement de mode ne peut s'effectuer pendant l'enroulement de la ligne

② BOUTON RESET

Ce bouton remet à zéro la profondeur.

Appuyer sur ce bouton avant de commencer à pêcher. La remise à zéro de la profondeur est utilisée pour faire fonctionner l'arrêt automatique, le signe suivant **STP** apparaît. L'enregistrement par défaut de l'arrêt automatique est de 2 mètres.

Ceci pour prévenir les erreurs de remise à zéro. Ne pas rester appuyé longtemps, hormis en cas de ligne cassée.

③ BOUTON INVERSION DE COMPTEUR

Appuyer sur ce bouton remet le compteur dans la position basse de l'écran.

- Ceci vous laisse voir précisément et facilement la profondeur de pêche.
- Le timer 'pêche au feeder' reprend après une nouvelle pression sur ce bouton.

④ BOUTON REMONTÉE PAR PALIER/JERK

On peut sélectionner 'remontée par palier' ou 'jerk' à partir de ce bouton.(Il est indispensable de choisir l'un des deux)

Remontée par palier

- Ce bouton ne sert qu'à la remontée. Cette fonction est utile pour remonter la ligne détendue et la rendre plus attractive.
- La vitesse de remontée peut être changée dans l'écran mode paramètres. (Le réglage de la vitesse par défaut est à 15m/mn)

Jerking

- le Jerking peut être actif ou non (ON/OFF).
- Appuyer sur ce bouton active le 'Jerk' le signe apparaît dès le début du 'jerk'.
- Appuyer une autre fois stoppe le 'Jerk'.

⑤ ECRAN MODE PARAMETRES

- Cet écran permet de changer le paramétrage de chaque fonction..
- ces fonctions sont disposées sur l'écran comme suit.(La vitesse N°15 est enregistrée par défaut mais elle peut être ajustée de 0àHI)

écran	Fonctions
T	la fonction pêche au feeder démarre
FRE	Auto feeder en marche. Eteint par défaut.
STP	Une pression sur ' RESET ' laisse cette indication apparaître et signale le fonctionnement de l'arrêt automatique.

⑥ Indicateur de profondeur

- Donne la profondeur depuis la surface.

⑦ Compteur inversé (indication de puissance, temps de remontée, compteur)

- Ce compteur indique la profondeur depuis le fond ou à partir d'une certaine profondeur.L'écran ne peut pas être éteint.
- On ne peut pas arrêter le compteur pendant son fonctionnement.
- Une fois la remontée enclenchée et le moulinet en action, le compteur indique le temps restant avant l'arrêt automatique (en minutes et en secondes)

⑧ Indicateur de 'jerk'

- Visible seulement pendant la fonction 'jerk'.
- Clignote pendant l'action.

⑨ Fonction 'feeder' (vitesse de bobinage)

- La fonction apparaît quand le moteur est arrêté.
- En utilisant le bras de levier, le niveau de puissance de remontée est indiqué.
- Pendant la remontée, le temps restant avant l'arrêt automatique s'affiche.
(La vitesse de récupération peut être désactivée)

Nom et fonction des pièces

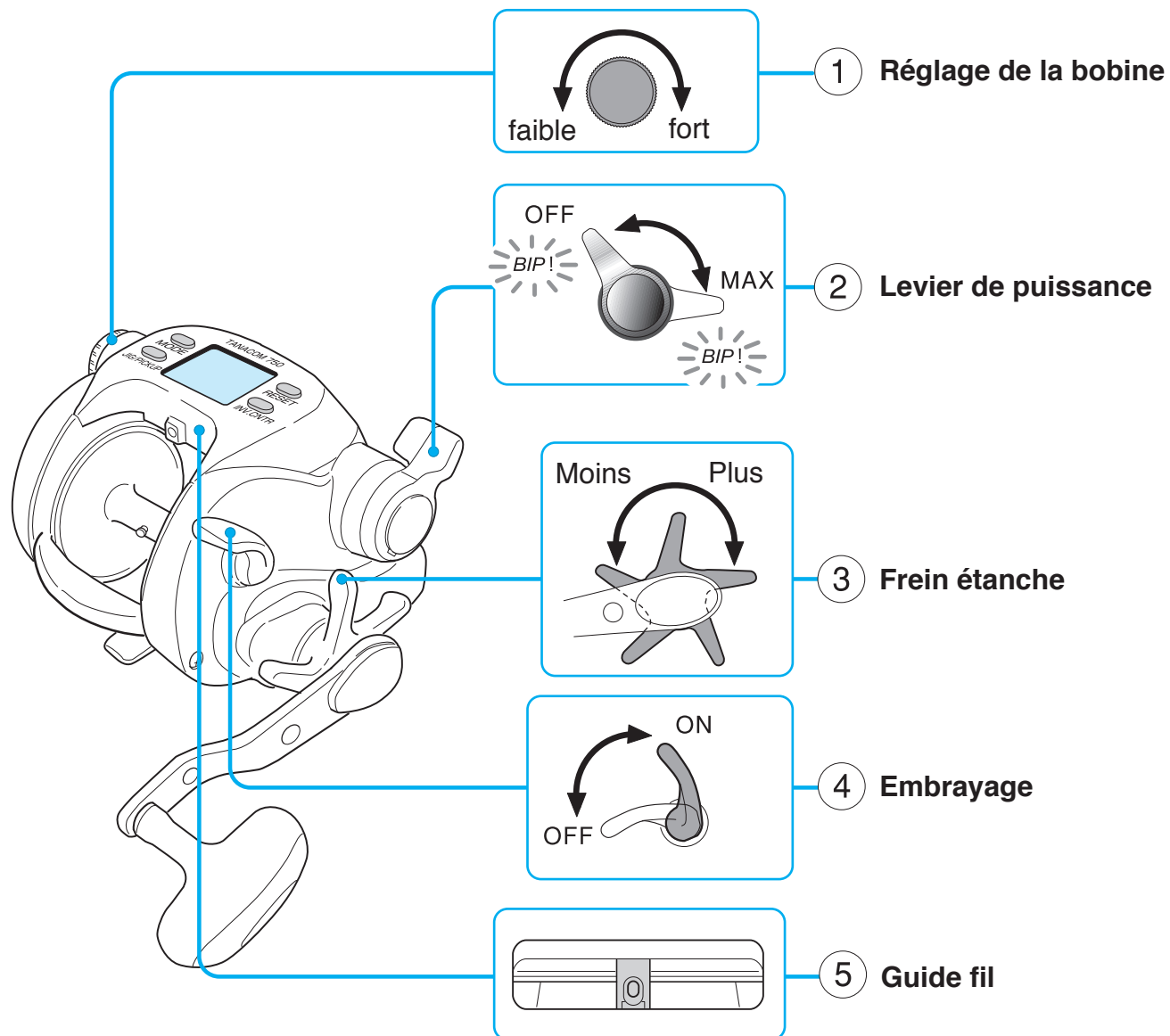

6 Accessoires

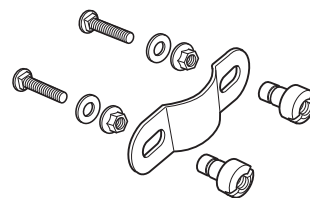
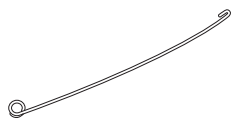

Nom et fonction des pièces

1 Réglage de la bobine

- Le réglage de la bobine permet de maintenir une tension suffisante pour éviter les perruques ou les 'relâchés' brusques en laissant dévider le montage en action de pêche.

2 levier de puissance

- Le bras de levier permet d'ajuster la puissance et la vitesse de récupération sur 32 positions.
- appuyer sur le levier augmente la vitesse .
- tirer sur le levier diminue la vitesse.
- Quand le levier est positionné sur OFF, il est impossible de démarrer l'enroulement. Si vous le laissez sur OFF une alarme se déclenche.
- ce levier est utilisé pour le réglage des chiffres des différents paramètres de l'écran

3 Frein étanche

- Ajuster le frein étoile selon la ligne utilisée pour éviter une rupture de la ligne.
- (1) Régler le frein une fois le moulinet monté sur la canne.
 - (2) Régler le frein avec l'embrayage enclenché et en tirant sur la ligne.

4 Embrayage

- En tournant la manivelle, on enclenche l'embrayage.
- position ON > L'enroulement peut démarrer.
- position OFF > la bobine est débrayée, la ligne est libre pour la descente.

5 Guide fil

- Passer la ligne dans le guide fil pour obtenir un enroulement régulier sur la bobine.
- (Il est possible que le fil ne s'enroule pas régulièrement en fonction de certaines circonstances par exemple l'écart entre le guide fil et la ligne. Dans ce cas vous pouvez ajuster la régularité du bobinage avec le doigt.)

6 accessoires

- Cordon
- Aiguille passe-fil
- Etrier de canne

Données d'enregistrement (Longueur connue)

Cette méthode est utilisée quand les informations de longueurs sont disponibles. L'exemple ci-dessous montre le bobinage de 600m de tresse N°8. (env.0.40mm).

1. Fixer la ligne comme indiqué précédemment.

2. Bras de levier position 'OFF'.

3. Presser le bouton 'MODE' pendant 5 secondes. L'écran clignote et indique 0.0.

Assurez-vous que le frein est bien serré.

4. Avec le frein au maximum, bobinez la ligne. L'écran indique la tension de ligne lorsque vous augmentez la puissance. Maintenez le niveau de tension entre 6 et 8.

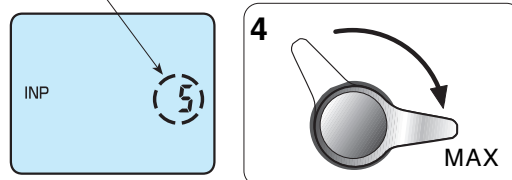
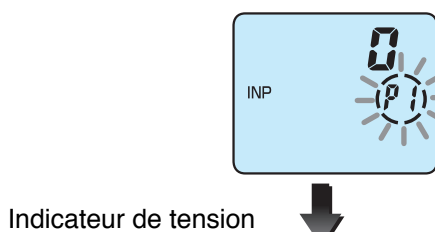
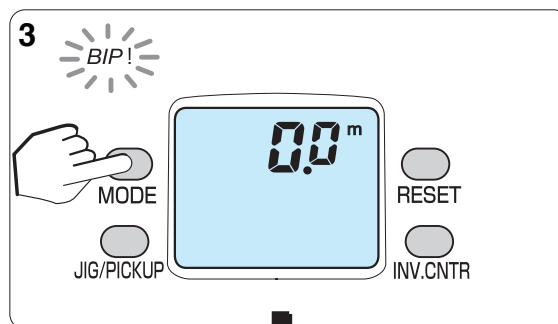
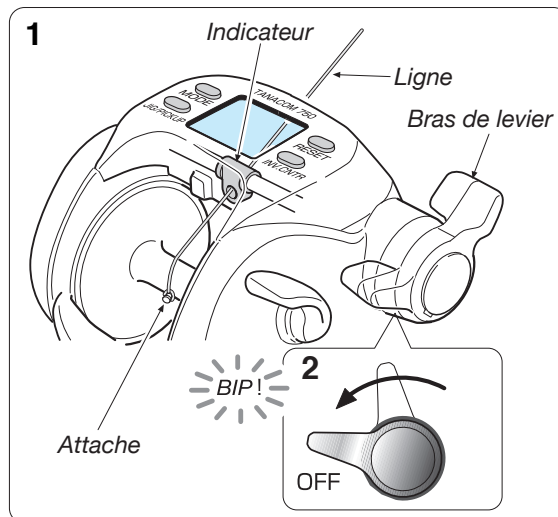

1. Ne laissez pas frotter le fil contre la plaque de paume lorsque vous rembobinez cela risque de rayer la protection.
2. Le moteur peut-être en surcharge en bobinant avec une forte tension au delà de 15mn. Dans ce cas, le moteur s'arrêtera automatiquement. En cas d'arrêt soudain du moteur, utiliser le mode manuel pour rembobiner la ligne et positionner la manette sur 'OFF'.
3. Ce moulinet est réservé aux lignes de pêche PE. Les lignes de pêche en nylon ou fluorocarbonate risquant d'endommager la bobine, nous vous conseillons vivement de ne pas les utiliser.

Données d'enregistrement (Longueur connue)

5. Après le bobinage tirer la manette sur la position 'OFF'.

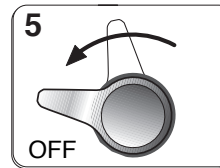

1. Ne pas bobiner la ligne entièrement sur le moulinet, cela peut entraîner des erreurs de calcul. Mettez en position 'OFF' puis finissez le garnissage manuellement.

Ne pas bobiner la ligne totalement

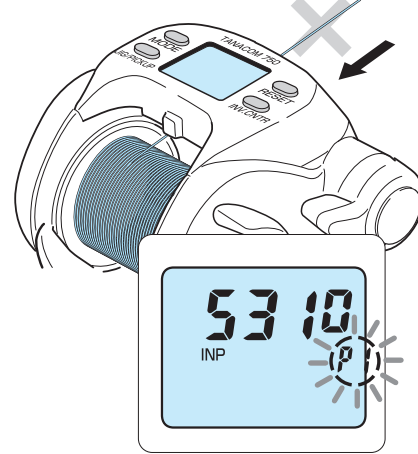

6. Pressez le bouton 'RESET' pendant 2 secondes, l'écran indique alors '500' (enregistrement par défaut)

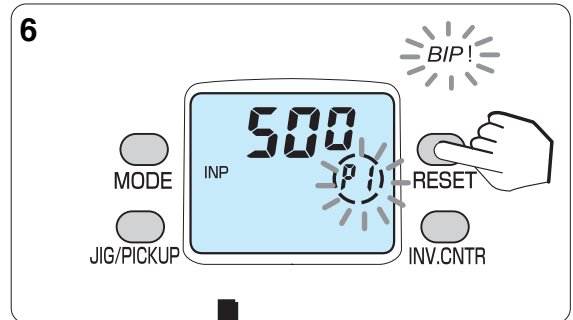

7. Entrer la longueur de la ligne à l'aide du levier. Sur la figure de droite, la longueur de la ligne est de 700M.

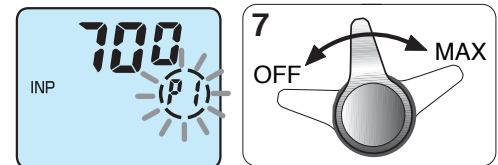

8. Presser 'RESET' pendant 2 secondes pour activer l'alarme. Ce procédé complète la procédure et l'écran indique '0.0'. Si le signe 'Err' apparaît, appuyer une nouvelle fois le bouton 'RESET' et renouveler l'opération.

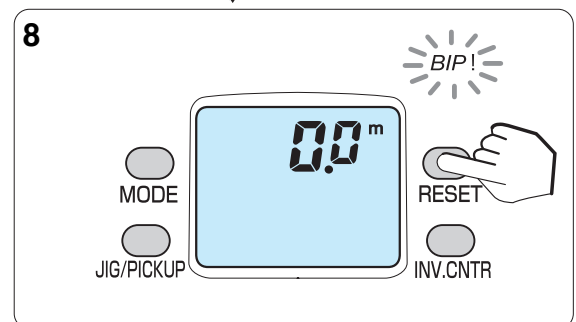

Données d'enregistrement (Backing)

Pour une ligne de longueur supérieure à 100m et dont la longueur est connue.

1. Attacher le backing à la bobine en utilisant le 'pin' prévu à cet effet sur la bobine. L'utilisation du guide fil rend la tâche plus facile.

2. Enrouler le backing.
Positionner le bras de levier sur 'OFF'.

3. Relier le 'backing' à la ligne principale.

4. Presser 'MODE' pendant 5 secondes. L'écran indique 0.0.
'P1' clignote.

5. Presser 'MODE' deux fois, 'P2' clignote alors.

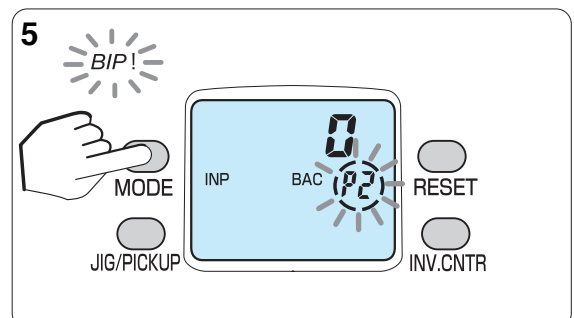
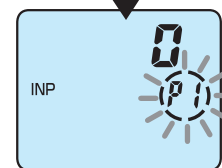
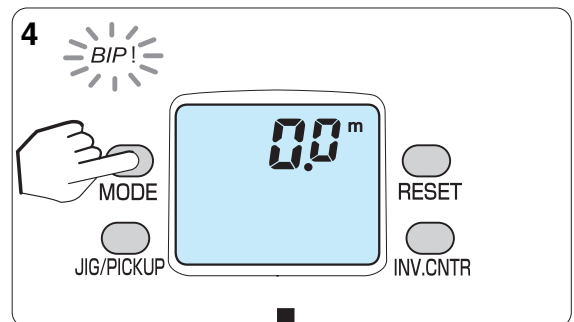
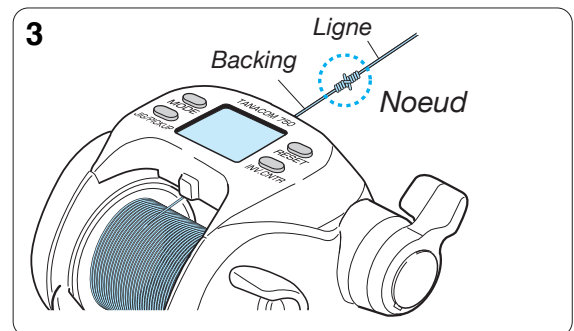
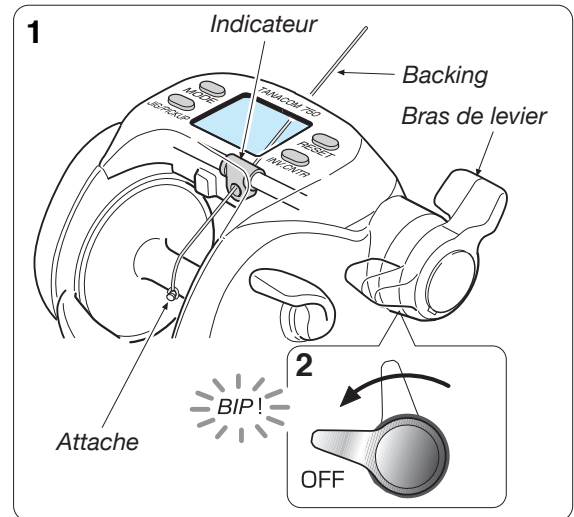

Données d'enregistrement (Backing)

6. Bobiner les 100m de ligne.
Pousser le bras de levier et maintenir la tension entre 5 et 7.

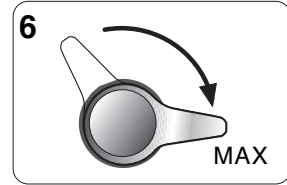
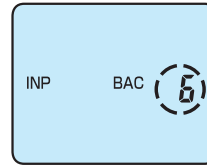

1. Ne laissez pas frotter contre la plaque de paume lorsque vous rembobinez cela risque de rayer la protection.
2. Le moteur peut subir une surcharge si vous bobinez avec une trop forte tension pendant plus de 15mn. Dans ce cas le moteur s'arrête automatiquement. Cela ne peut se produire en action de pêche car le fil mouillé sert à refroidir le moteur. Si le moteur s'arrête, bobiner manuellement ou positionner le bras de levier sur 'OFF' Bobiner à plus grande vitesse avec moins de tension.
3. Ce moulinet est réservé aux lignes de pêche PE. Les lignes de pêche en nylon ou fluorocarbone risquant d'endommager la bobine, nous vous conseillons vivement de ne pas les utiliser.

7. Presser 'RESET' 2 secondes.
'P2' clignote et l'écran indique à sa base '50'. Le compteur augmente au fur et à mesure du bobinage.

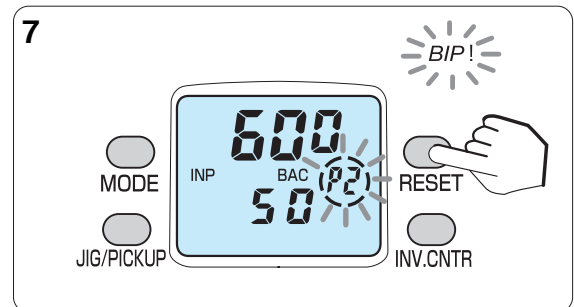

8. Bobiner 50m de plus en conservant le même niveau de tension.

9. Presser 'RESET' 2 secondes.
Le compteur indique 100 sur l'écran inférieur.

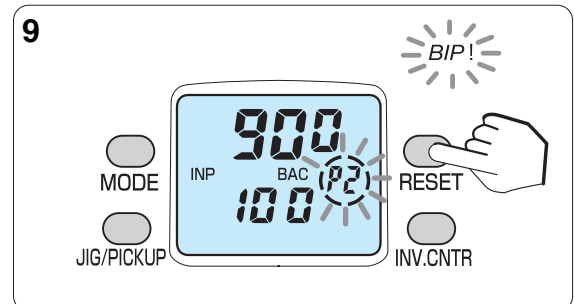

10. Bobiner les 50m restants à la même tension.

11. Presser 'RESET' 2 secondes, l'écran indique 0.0. Ceci est la fin de la procédure. Si le signe 'Err' apparaît, renouveler l'opération avec le bouton 'MODE'.

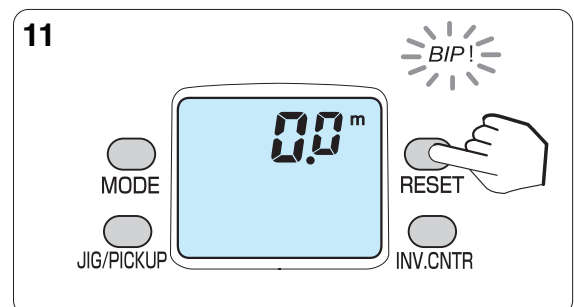

1. Ne pas bobiner entièrement la ligne sur le moulinet cela peut entraîner un mauvais calcul de la longueur ; Positionner le moulinet sur 'OFF' puis finir le bobinage manuellement lorsque vous atteignez la fin de la ligne.

Au cas où le sigle 'Err' apparaît à l'écran, utiliser le bouton 'MODE' SET pour réenregistrer les données.

Données d'enregistrement (Baking -2-)

Ce procédé sert à paramétrer la longueur de la ligne une fois le bobinage effectué. (Dans ce cas la longueur de la ligne est supérieure à 100m et connue).

1. Connecter le moulinet à la batterie.

2. Appuyer pendant 5 secondes sur le bouton 'MODE' L'écran affiche 'P1'

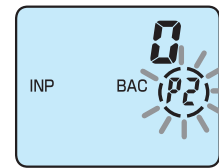
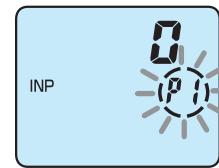
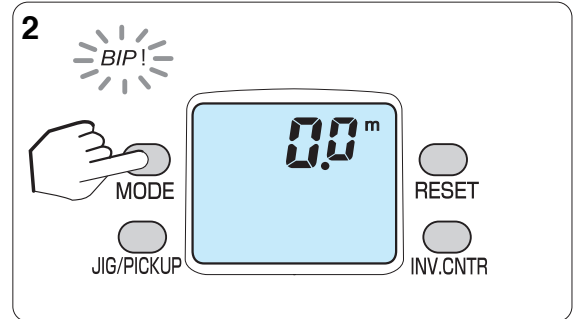

3. Presser 'MODE' 3 fois et indiquer le mode '2' pour le backing. 'P3' clignote sur le bas gauche de l'écran.

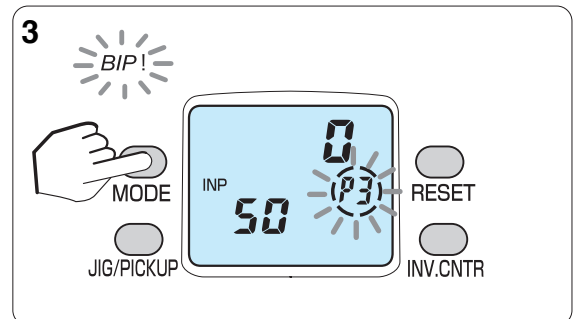

4. En utilisant les couleurs de la ligne, sortir 50m de ligne du moulinet.

5. Presser 'RESET' pendant 2 secondes, l'écran indique '100' sur la partie inférieure.

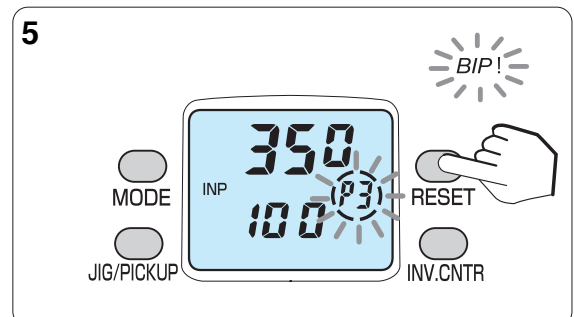

Données d'enregistrement (Baking -2-)

- Retirer à nouveau 50m de ligne du moulinet.
- Presser 'RESET' pendant 2 secondes pour indiquer '100' sur la partie haute du compteur.
- Bobiner alors les 100m de ligne sortis. Cela termine la procédure.

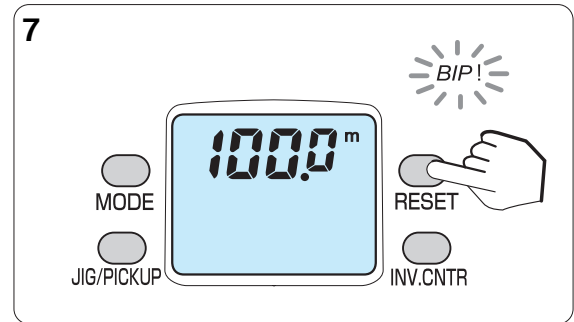

- 1. Ne pas bobiner entièrement la ligne sur le moulinet, cela peut entraîner des erreurs de données.*
- 2. Dans certains cas, la longueur de ligne n'apparaît pas si elle est supérieure à 100m, en utilisant cette méthode.*
- 3. Ce moulinet est réservé aux lignes de pêche PE. Les lignes de pêche en nylon ou fluorocarbone risquant d'endommager la bobine, nous vous conseillons vivement de ne pas les utiliser.*

Au cas où le sigle 'Err' apparaît à l'écran, utiliser le bouton 'MODE' SET pour réenregistrer les données.

Enregistrement des fonctions (1. Mode enregistrement)

Comment enregistrer les fonctions les plus utiles

1. Plusieurs fonctions sont disponibles dans l'écran 'MODE'.
2. Utiliser le bras de levier et enregistrer à l'aide du bouton 'MODE'.

1. En pressant le bouton 'MODE' l'écran passe à la fonction suivante.

En maintenant le bouton 'MODE' appuyé, le défilement des écrans est plus rapide.
Chaque indication peut être enregistrée à l'aide du bouton en pressant le bouton 'RESET'.
Pendant le déroulement de la ligne le bouton 'MODE' ne peut pas être utilisé pour changer les données.

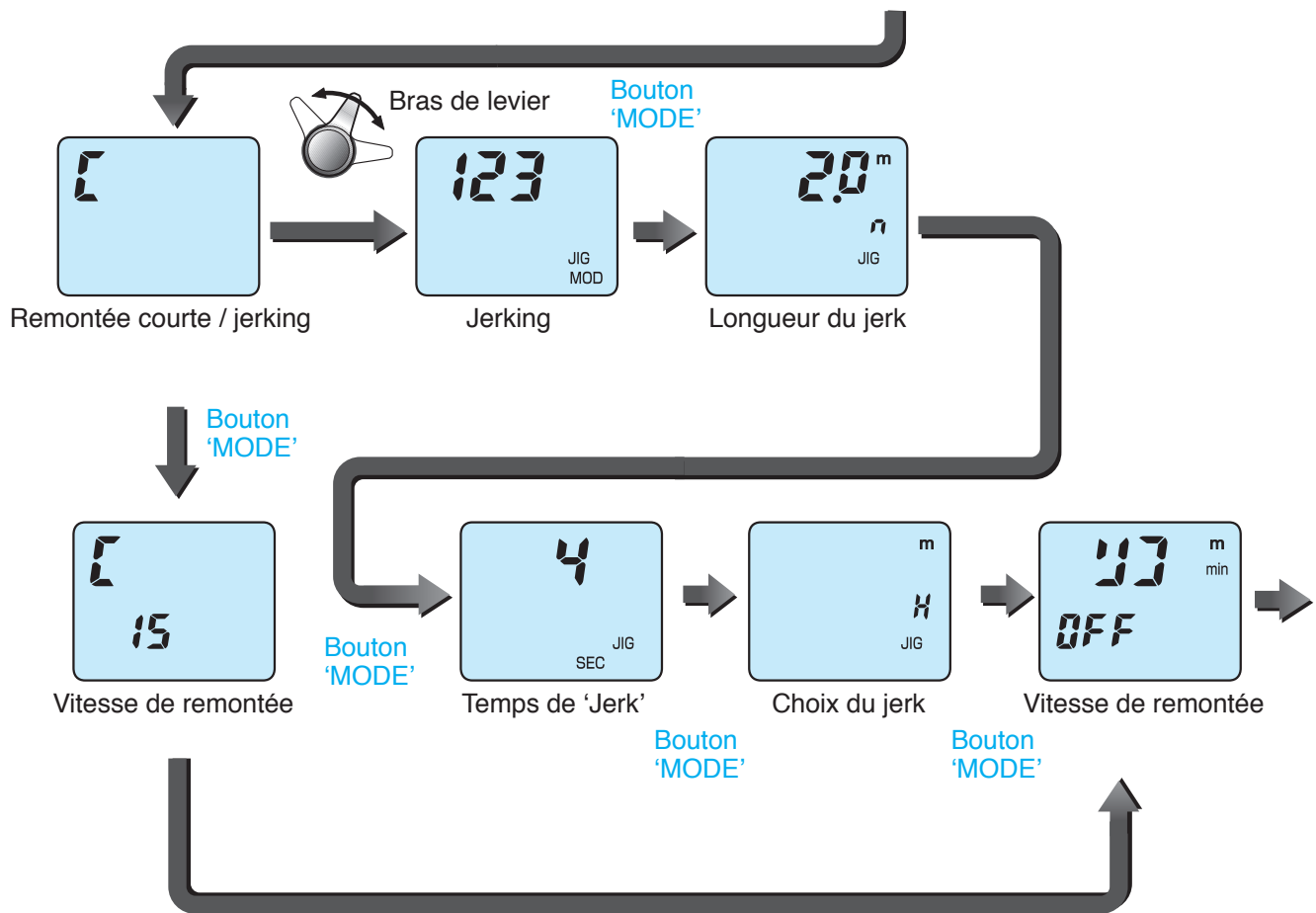
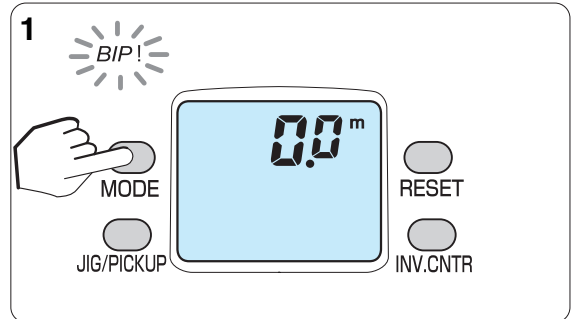

(Chaque exemple est enregistré par défaut)

Enregistrement des fonctions (1. Mode enregistrement)

2. Utiliser le bras de levier pour afficher les nombres.

Selon la position du bras de levier (du plus lent au plus rapide), le défilement des numéros est plus ou moins rapide.

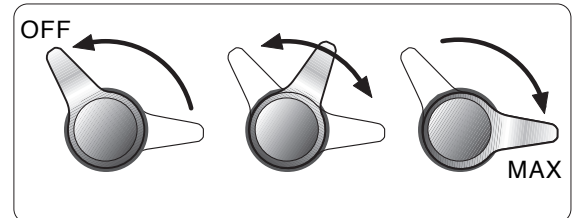
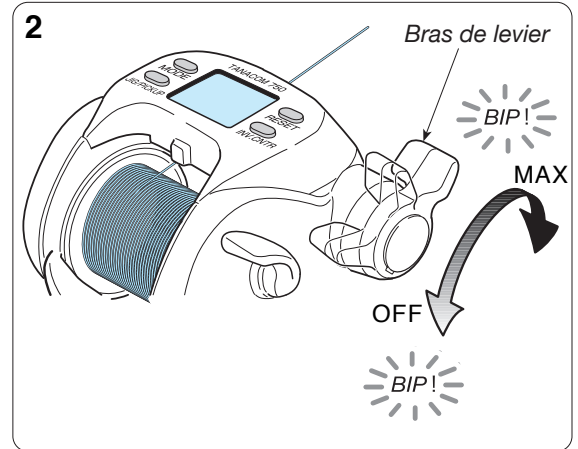

3. Presser 'MODE' pour compléter l'enregistrement.

Lorsque l'écran indique le mode suivant, l'enregistrement est effectué.

Pour voir le compteur de profondeur plus rapidement, maintenir le bouton 'MODE' appuyé.

En pressant le bouton 'RESET', tous les éléments reviennent à leur valeur d'enregistrement par défaut. (Cette remise à zéro ne s'applique pas aux enregistrements de pêche)

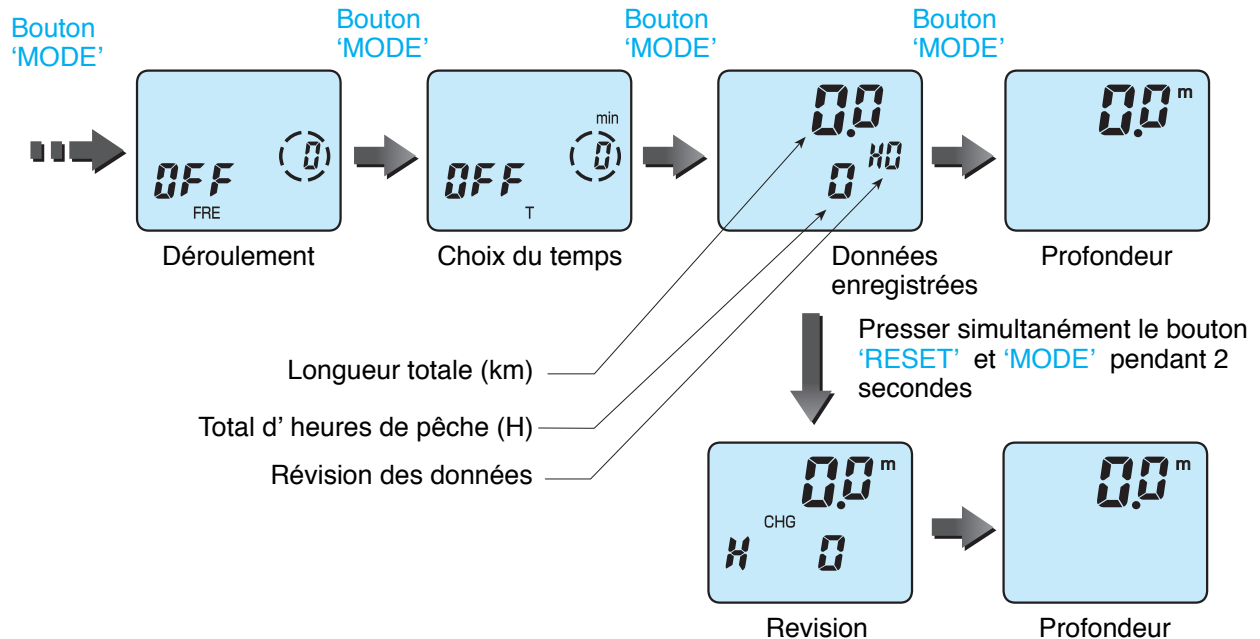
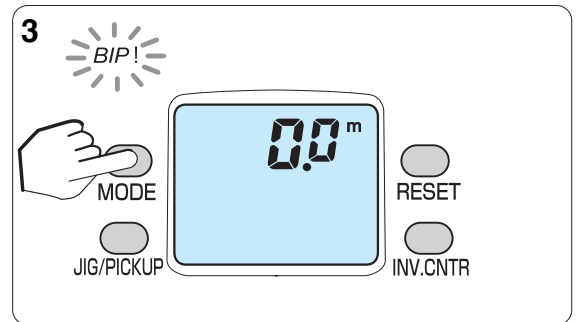

Enregistrement des fonctions (2. Avant de pêcher)

Enregistrer la profondeur à partir de la surface

Avant de commencer à pêcher, assurez-vous que le compteur soit à zéro à partir de la surface de l'eau. Ce point est important pour pêcher à la bonne profondeur.

1. Une fois la canne prête à pêcher, effectuer le branchement du moulinet à la batterie.
2. Fixer la canne à sa position de pêche.

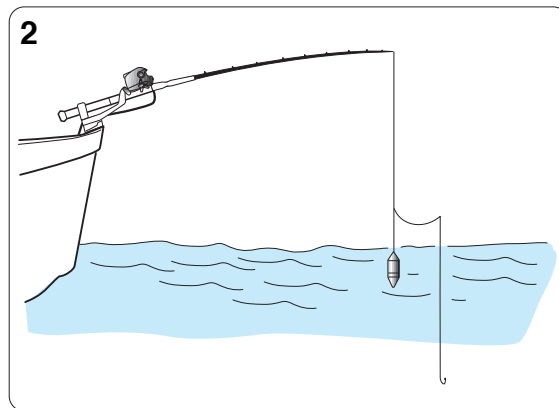

3. Une fois votre montage à la surface de l'eau, appuyer sur 'RESET' (La remise à 'zéro' se fait à la surface)

L'écran indique 0.0 et le sigle STP clignote.

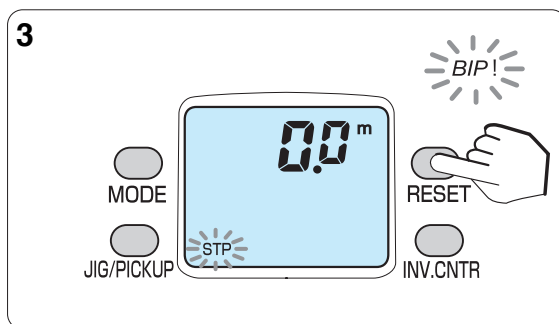

Attention

1. Lorsqu'une nouvelle ligne est bobinée ou si la ligne est serrée sur le moulinet, il peut y avoir un écart entre la surface à l'écran et la surface réelle. Dans ce cas, ré-initialiser la profondeur à la surface.

En cas de rupture de ligne.....

- En cas de rupture, procéder comme suit:
- Rembobiner la ligne jusqu'au scion et appuyer sur 'RESET' pendant 3 secondes. L'écran indique 0.0 .
- A l'aide de cette procédure, l'enregistrement est corrigé.
- Excepté pour cette révision, ne pas utiliser cette procédure, sinon le compteur ne sera pas précis.

Enregistrement des fonctions (3. Fonction 'Arrêt automatique')

Enregistrer la fonction 'Arrêt automatique'

Vous pouvez enregistrer cette fonction à votre gré.

- Cet enregistrement permet d'ajuster l'arrêt automatique, entre, 1m et 5m (tous les 10cm).
- Cette fonction est utile dans le cas de la pêche au 'feeder' pour ajuster avec précision la longueur de ligne et attraper directement le 'feeder' en levant la canne.
- Selon l'élongation de la ligne, il peut y avoir un écart de profondeur. Remettre le compteur à 'zéro' à la surface.

1. Brancher le moulinet sur la batterie et presser 'RESET' quand le montage atteint la surface. L'écran indique '0.0'

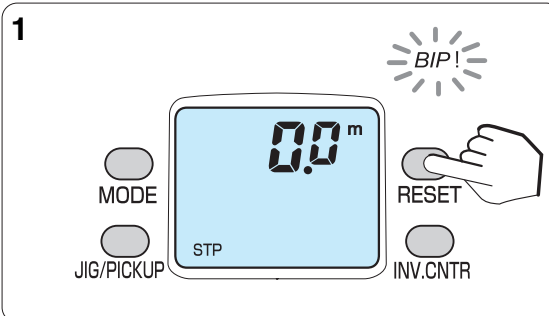

2. Ajuster la longueur de ligne à votre convenance pour attraper le montage convenablement. Le dessin montre une longueur de 1m50.

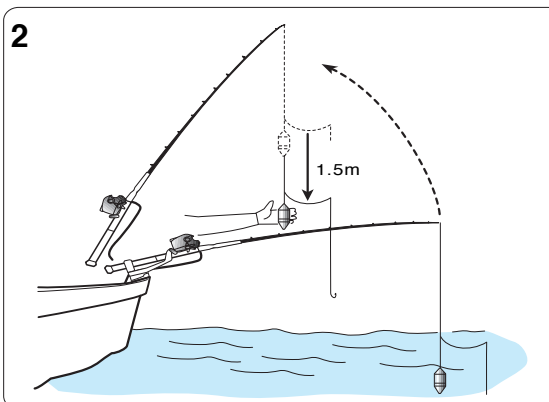

Vérifications et changement de plomb, etc.

Conseil pratique

3. A l'enregistrement de la longueur, appuyer 2 secondes sur le bouton 'Inverser compteur'. Lorsqu'il clignote, cette procédure est terminée. Le réglage par défaut est à 2m. Sans appuyer sur le bouton 'RESET', le moulinet s'arrêtera à la profondeur de 5m. Lorsque le sigle **STP** clignote, la procédure est enregistrée.
4. Lorsque vous voulez changer votre appât, attendez seulement l'arrêt du moulinet et levez votre canne.

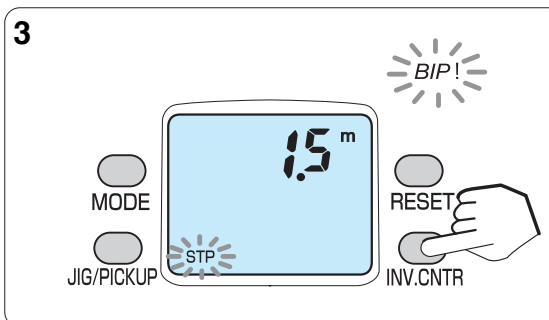

Arrêt automatique

Le moulinet s'arrête automatiquement près de la surface sans aucune intervention de votre part.

- Cette fonction s'applique à tous les modes de pêche. Remontée à l'aide du bras de levier, fonction 'jerk', avec un feeder, avec remontée par paliers etc....
- Une fois le montage prêt, remettre le compteur de profondeur à zéro à l'aide du bouton 'RESET'. Le sigle **STP** apparaît sur l'écran. (Remise à 'zéro' à la surface)
- Sans appuyer sur le bouton 'RESET', le bobinage s'arrête à 5m de profondeur.
- En appuyant sur le bouton 'RESET', l'alarme se déclenche tous les 2m à partir de 8m de profondeur et l'arrêt automatique se fait à 2m.
- Quand l'arrêt automatique est programmé, l'alarme se déclenche tous les 2m à partir de 6m et l'arrêt se fait à la profondeur enregistrée.
- Après l'arrêt automatique, le bras de levier peut être utilisé jusqu'à 0.00. Cependant, au dessus de 0.0 le bras de levier et la remontée par palier ne peuvent être utilisés tant que le bouton 'RESET' n'a pas été appuyé.
- Selon la gîte du bateau et le poids du plomb, l'arrêt automatique peut être modifié. Dans ce cas il faut augmenter la profondeur de l'arrêt.

Enregistrement des fonctions (4. Déroulement de la ligne)

Déroulement de la ligne

Le moteur assiste la rotation de la bobine pendant le déroulement de la ligne.

- Le mécanisme s'enclenche à partir de 2m50 après l'enregistrement de la profondeur de l'arrêt automatique.
- La bobine débute sa rotation pour éviter le bouclage, une fois le moulinet enclenché.
- La vitesse de descente est ajustable de 'lent' à 'rapide' (32 niveaux disponibles). Vous pouvez programmer la vitesse à l'aide du bouton 'MODE'

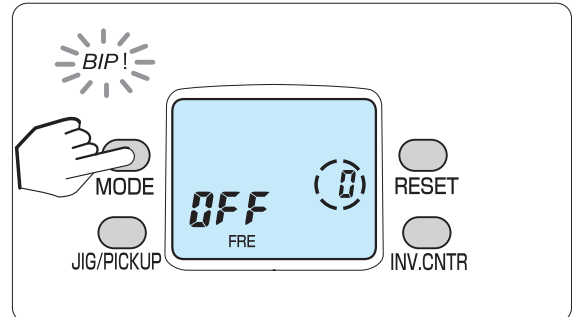

1. Presser 'MODE' pour visualiser la vitesse de descente. La vitesse augmente en appuyant sur le bras de levier.
2. Presser 'MODE' 3 fois pour faire apparaître 0.00 au compteur, pour confirmer. Le sigle 'FRE' apparaît, la lampe clignote.

Pendant le déroulement de la ligne, la vitesse ne peut pas être modifiée.

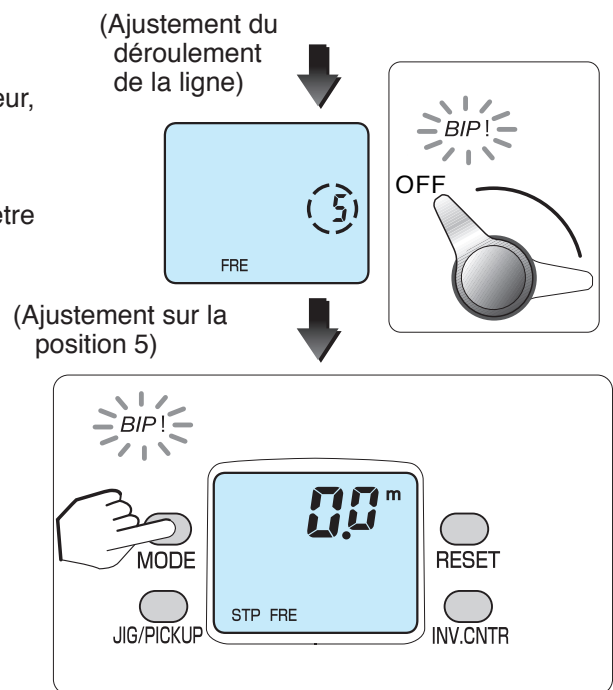

Enregistrement des fonctions (5. Réglage de la vitesse de remontée par palier)

Sélection de la vitesse

1. Presser le bouton 'MODE'.

Si le signe  apparaît, pousser le bras de levier ou appuyer sur le bouton 'RESET' pour obtenir l'écran ci-contre.

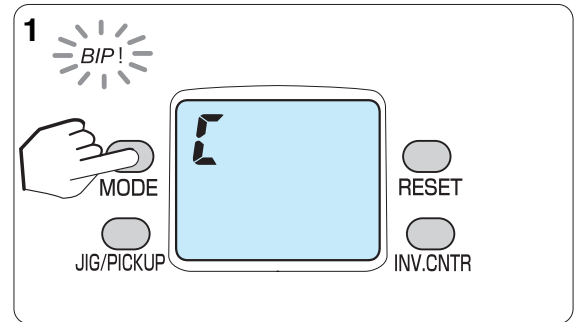

2. Presser le bouton 'MODE' une nouvelle fois.

La programmation de la remontée par palier est accessible.

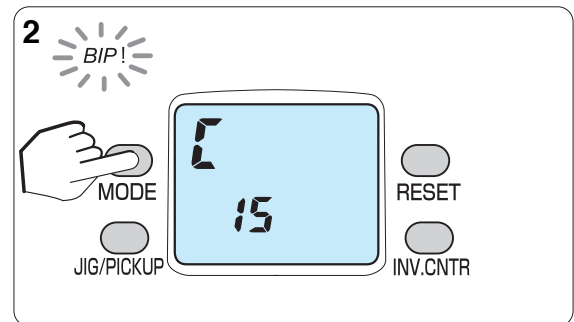

3. Etablir la vitesse à l'aide du bras de levier.

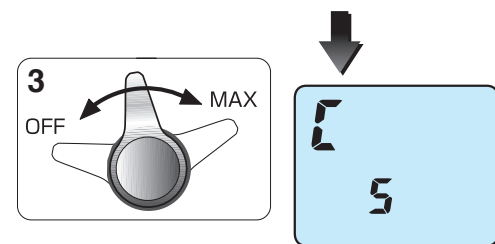

(l'illustration correspond au cas du réglage sur 5)



Conseil pratique

Lorsque la puissance est à son maximum, en appuyant sur le bouton 'remontée par palier' le moteur s'adapte immédiatement au mode choisi.

4. En pressant le bouton 'MODE' on retourne à l'indication de profondeur.

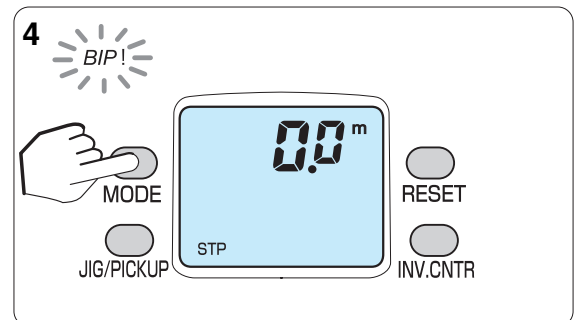

Attention

1. Pendant la remontée par palier, la vitesse n'est pas indiquée.

Enregistrement des fonctions (6. Inversion du compteur)

Inversion du compteur

Deux compteurs valent mieux qu'un! Ce moulinet peut indiquer la profondeur à partir de la surface et à partir du fond.

L'inversion du compteur est inactive par défaut. Il faut d'abord l'activer (voir page 26).

L'exemple suivant montre pour une profondeur totale de 100m, la position du poisson à 94m de la surface et à 6m du fond.

1. Libérer la ligne vers le fond.

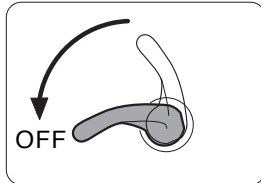

2. Une fois au fond, enclencher le moulinet et faire un tour de manivelle.

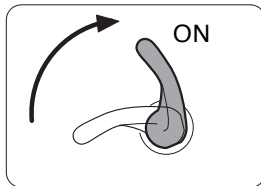

3. Après avoir bobiné le surplus de ligne, appuyer sur le bouton 'INVERSION DU COMPTEUR' et rembobiner 6m de ligne.

En pressant le bouton d'inversion du compteur, la partie basse est mise à zéro. Bobiner jusqu'à la hauteur souhaitée.



Conseil pratique

En pressant le bouton d'inversion du compteur, le calcul commence et la position de pêche est précise.

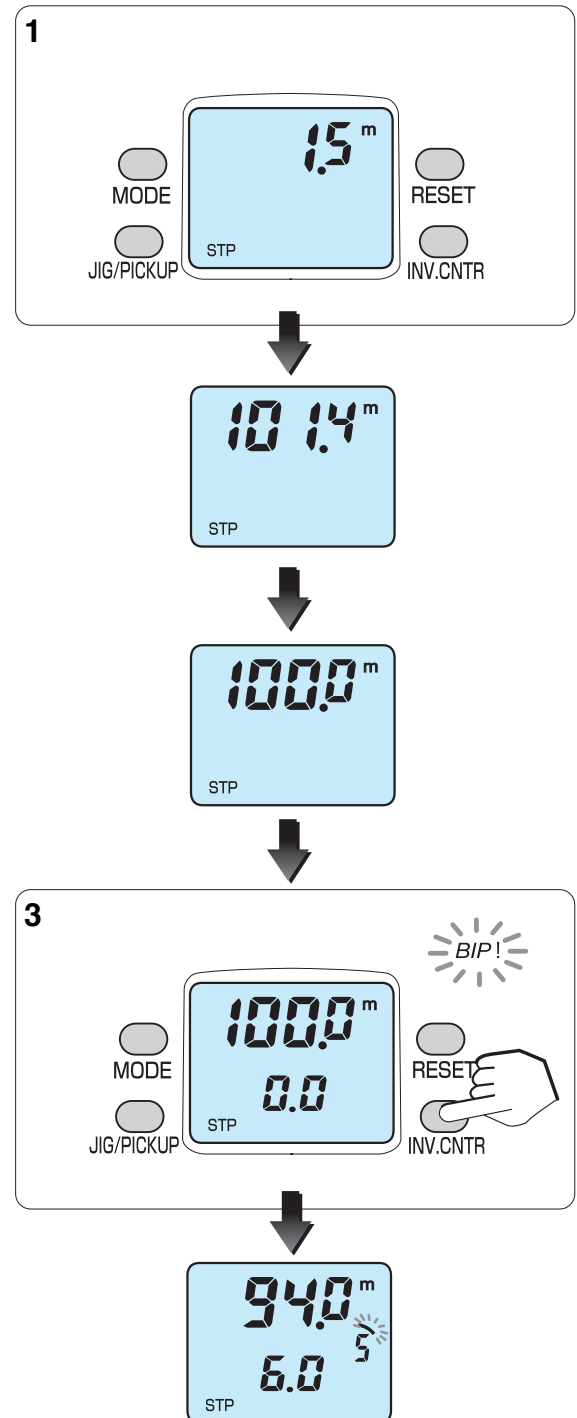

Enregistrement des fonctions (7. Dandine (Jerk))

Dandine (Jerk)

Cette fonction est pratique pour laisser le moulinet agir seul.

Après avoir effectué votre choix, appuyer sur le bouton 'remontée par palier/jerk' la fonction démarre. Il est possible de modifier la vitesse du jerk à l'aide du bras de levier.

1. Presser le bouton 'MODE' pour accéder à la fonction.

(Lorsque le mode 'jerk' est sélectionné, la fonction de remontée par palier est inactive.)

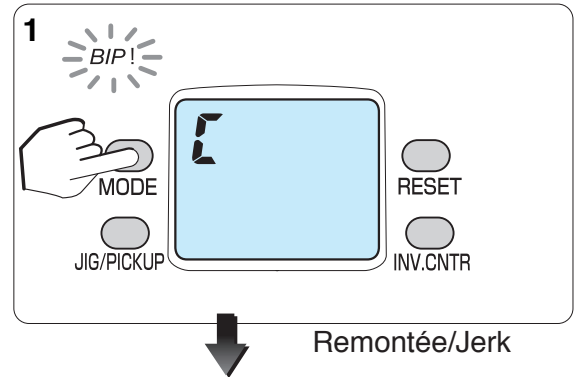

2. Le mode de 'jerk' est sélectionné à l'aide du bras de levier.

Quatre modes différents sont disponibles.

Les indications apparaissent dans l'ordre suivant;
Etapes 1.2.3 – Longueur (m) - Temps d'arrêt (sec.) - Position (m)

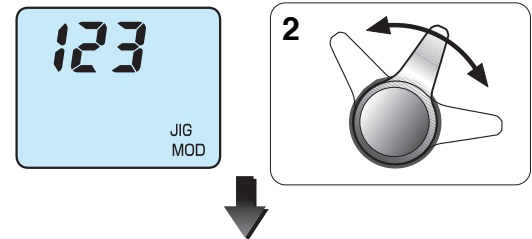

3. En appuyant sur le bouton 'MODE' l'écran suivant apparaît et l'enregistrement précédent est confirmé.

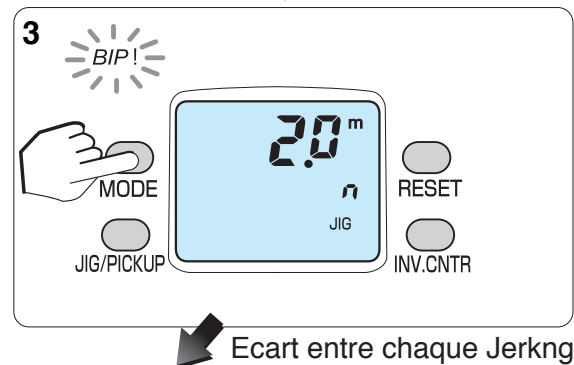

4. Enregistrer les autres fonctions, longueur, temps d'arrêt, et position (m) de la même façon.

En appuyant sur le bouton 'remontée par palier/jerk' pendant l'enregistrement, l'écran indique la profondeur et le jerk débute. Un appui long sur le bouton 'MODE' laisse apparaître l'écran de profondeur plus rapidement.

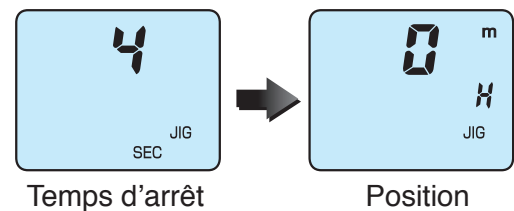

5. Après pression sur le bouton 'remontée lente/jerk' l'utilisation du bras de levier entraîne le démarrage de l'action.

La vitesse est contrôlée avec le bras de levier.

Au démarrage, le sigle JIG clignote.

Une nouvelle pression sur le bouton arrête l'action.

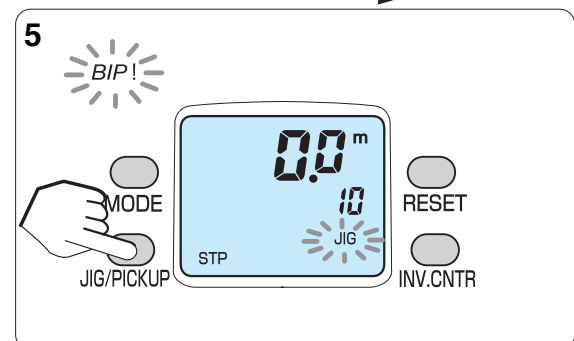

Enregistrement des fonctions (7. Dandine (Jerk))

Dandine/Jigging

Vous pouvez sélectionner différents types de jerk. (voir pages précédentes)

- En pressant le bouton 'Jerk' la fonction se déclenche et le signe **JIG** apparaît. Appuyer une autre fois, arrête le jerk. Le levier de puissance règle la vitesse de jerk.
- Le bras de levier permet un changement rapide de vitesse de 'Jerk'
- Si un poisson mord pendant l'action de 'jerk' : l'arrêt est immédiat si le bras de levier est sur la position 'OFF'. Ensuite le rembobinage normal s'effectue à l'aide du bras de levier.
- Voir schéma page 16.

1. Position

Vous pouvez sélectionner le nombre d'étapes.

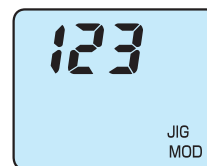

(Choix idéal)

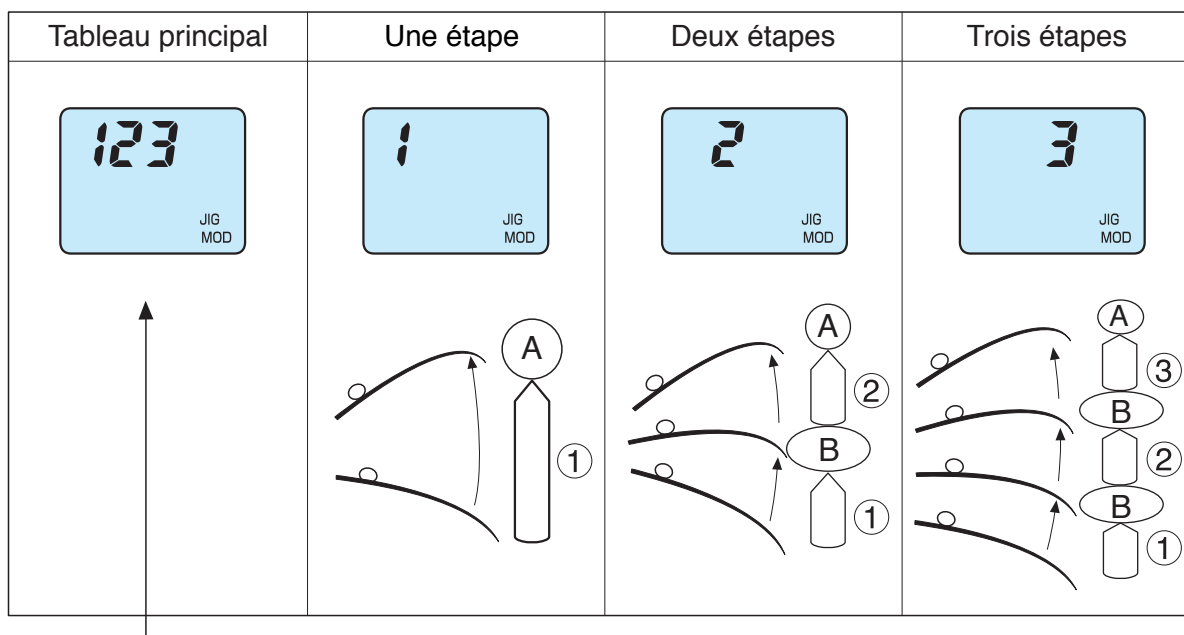

Le tableau 123 par défaut est la méthode pour laquelle le nombre d'étapes est sélectionné automatiquement par l'ordinateur du moulinet.

2. Longuer du 'jerk'

Vous pouvez sélectionner la longueur de ligne enroulée pendant un 'jerk'. Selon le poids du plomb, la vitesse de remontée, la longueur du jerk peut être déréglée.

Le choix de la longueur est de 50cm minimum à 10m maxi (par tranches de 50cm).

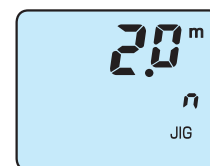

(meilleur choix)

Enregistrement des fonctions (7. Dandine (Jerk))

3. Temps d'arrêt

Vous pouvez choisir le temps d'arrêt entre deux jerks. Ce temps est établi en secondes.



Exemple)

Trois étapes toutes les 5 secondes.

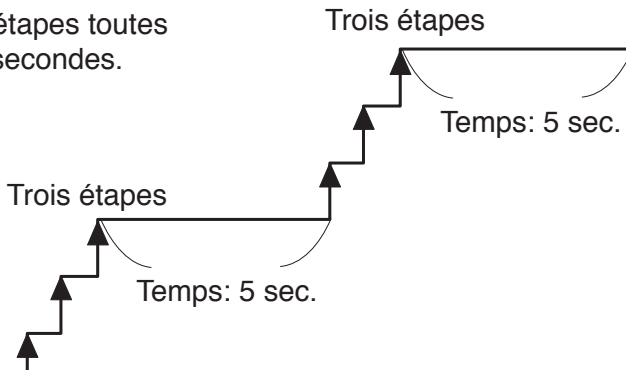

(Choix idéal)

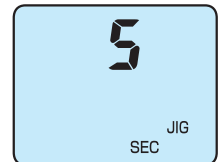

(L'écran montre un intervalle de 5s)



- Si le temps sélectionné est plus long que le temps pour la pêche au feeder, c'est ce dernier qui prend la priorité.



4. Position du jerk

La position de profondeur de 'Jerk' se fait selon votre choix. La profondeur est ajustable mètre par mètre. Si la position est à zéro, le jerk s'effectuera jusqu'à l'arrêt automatique.

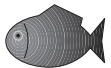

Exemple)

Position à 20m.

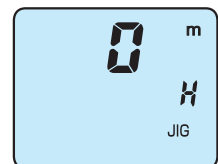
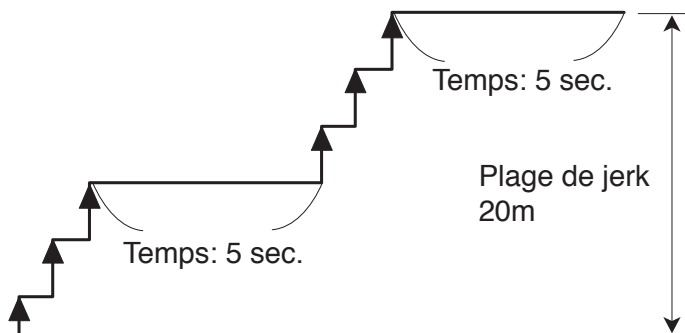

(Choix idéal)



(L'écran montre une plage de Jerk de 20 mètres)

Enregistrement des fonctions (8. Indication de vitesse de bobinage)

Vitesse de récupération

Enregistrée par défaut, la partie basse de l'écran indique la vitesse de récupération.

L'écran pêche au feeder indique le temps restant jusqu'à l'arrêt automatique. (P27)

Les indications du compteur peuvent être changées et indiquer la vitesse de récupération.

L'unité de mesure est en m/mn.

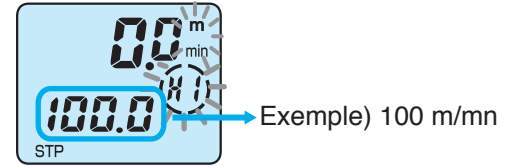

1. Presser 'MODE' pour faire apparaître l'indicateur de vitesse. L'écran indique 47.

L'inversion de compteur est sur 'OFF' par défaut.

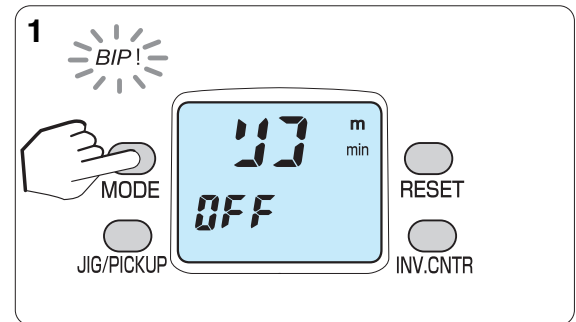

2. Enclencher le bras de levier.

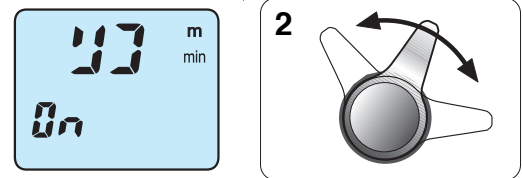

3. Presser 'MODE' pour accéder au prochain enregistrement.

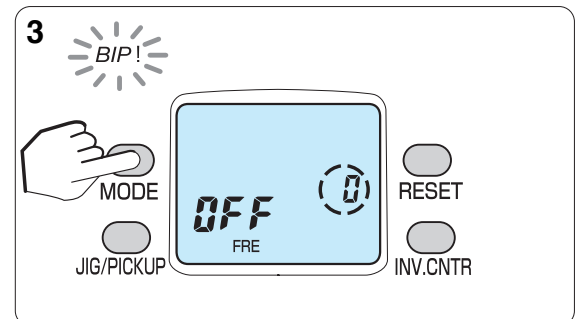

4. Presser le bouton 'MODE' 3 fois pour afficher la profondeur. Le compteur de profondeur démarre sa fonction.

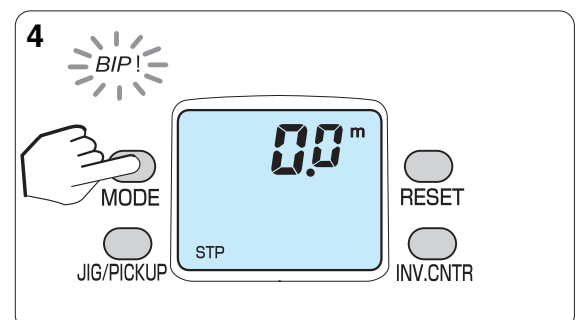

Enregistrement des fonctions (9. Temps restant avant arrêt automatique)

Temps restant jusqu'à l'arrêt automatique

Deux compteurs valent mieux qu'un! Ce moulinet peut indiquer la profondeur à partir de la surface et à partir du fond.

Quand le moulinet est programmé pour indiquer la vitesse de récupération, l'écran indique le temps restant avant l'arrêt. Cependant l'écran disparaîtra environ 5 secondes avant d'atteindre la position 'Auto-stop'

Cette fonction marche si le temps restant est de moins de 7mn, alors le cercle clignote partiellement.

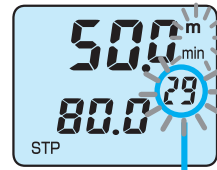

Exemple)

Pour récupérer 50m de ligne jusqu'à l'arrêt, il faut 29 secondes à 80m/mn.

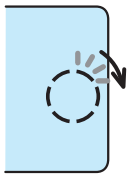

(Exemple d'indication)

- Les signes indiquent les secondes.
- Chaque segment représente une minute.



Temps restant: 2 mn30 sec



Temps restant: 5 min 30 sec

- Si vous ne souhaitez pas voir le temps restant avant 'l'arrêt automatique', positionnez le compteur de profondeur sur 'ON' (voir page 26)
- Vous ne pouvez pas obtenir seulement le temps restant avant d'atteindre la position 'arrêt automatique'.

Enregistrement des fonctions (10. Réglages option 'feeder')

Remontée automatique

Au bout de quelques secondes, le moulinet commence à rembobiner automatiquement.

- Après un pré enregistrement et au bout de 5mn, le moulinet commence la remontée automatique.
- Une fois réglé, le 'timer' indique **T** sur l'écran. Pour quitter, remettre à zéro.
- La présélection peut-être confirmée en utilisant le **bouton d'inversion du compteur**.
- En dehors d'une position de la ligne à +20m ou -20m, les fonctions d'indicateur de profondeur ne sont plus actives.

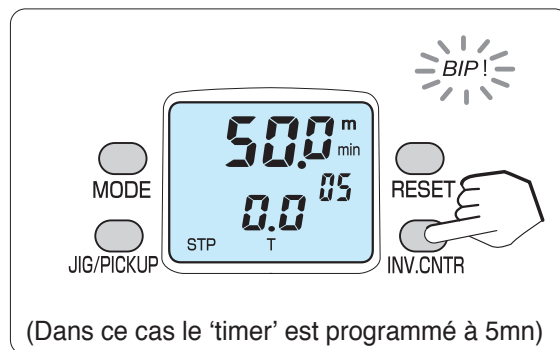

1. Presser 'MODE' pour accéder à l'enregistrement du timer.

Le signe **T** apparaît sur l'écran. Le réglage par défaut est de zéro minute ou **OFF**.

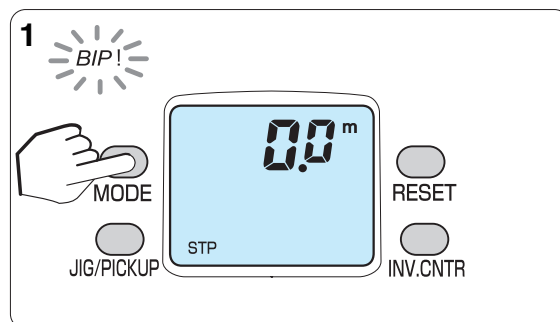

Conseil pratique

Le 'timer' permet de pêcher efficacement, car le moulinet fonctionne au bon moment.

2. Utiliser le bras de levier pour établir le nombre de minutes.

(La figure ci-contre est positionnée sur 3mn.)

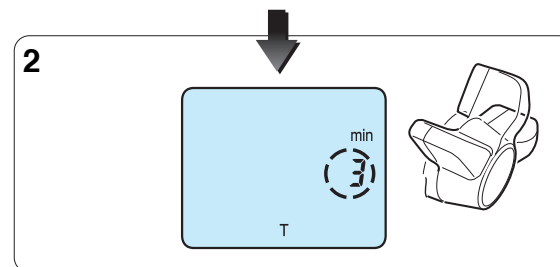

Enregistrement des fonctions (10. Réglages option 'feeder')

3. Appuyer 2 fois sur 'MODE'.

- L'écran d'indication de profondeur apparaît, la procédure est enregistrée.
- Le signe **T** est visible sur l'écran.
- L'enregistrement du temps peut-être vérifié en pressant le bouton 'inversion du compteur'.
- Un appui long sur le bouton 'MODE' permet de revenir rapidement à l'écran initial.

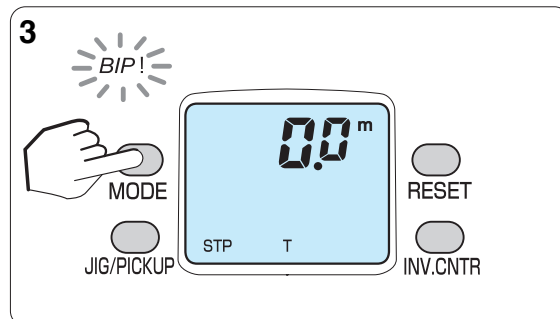

4. Quand le temps est atteint, le moulinet commence à embobiner à la vitesse maximum.

L'alarme se déclenche alors.

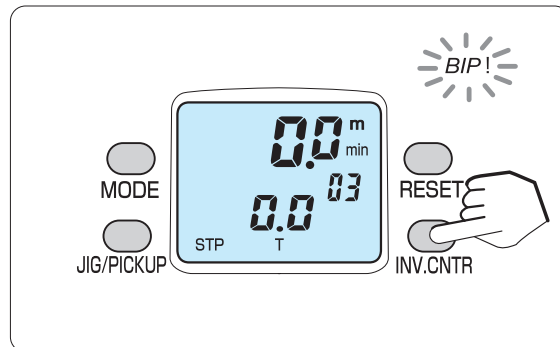

Durée

Cette fonction est très utile pour effectuer le bon timing.

- On obtient l'indication du temps passé après la présentation du montage. Elle peut être utilisée pour pêcher au feeder, en mode jerk ou pour enrouler la ligne.
- Le timer s'active à partir de 7m sauf si la zone de pêche est mémorisée.

Le temps est calculé en secondes si le temps restant est inférieur à 60 secondes, en minutes si le temps restant est supérieur à 60 secondes.

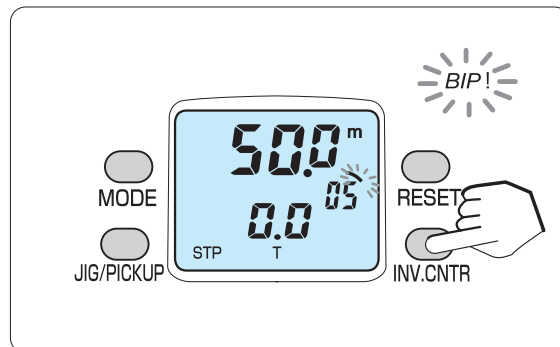

Le compteur indique d'abord les secondes, puis après 60 secondes, les minutes.



Le cadre externe représente 10 secondes par segment.



1. En *inversant le compteur*, le timer repart à 0.0.

Attention

Enregistrement des fonctions (11. Révision)

Révision

Vous pouvez réviser les enregistrements lorsque le compteur n'indique pas la bonne profondeur correspondante avec les repères de couleur couleurs de ligne indiquent 100m.

L'exemple ci-contre montre le cas où le compteur indique 103m alors que les repères de couleur couleurs de ligne indiquent 100m.

1. Presser 6 fois le bouton 'MODE' pour afficher le temps total de pêche et la longueur totale de fil bobiné.

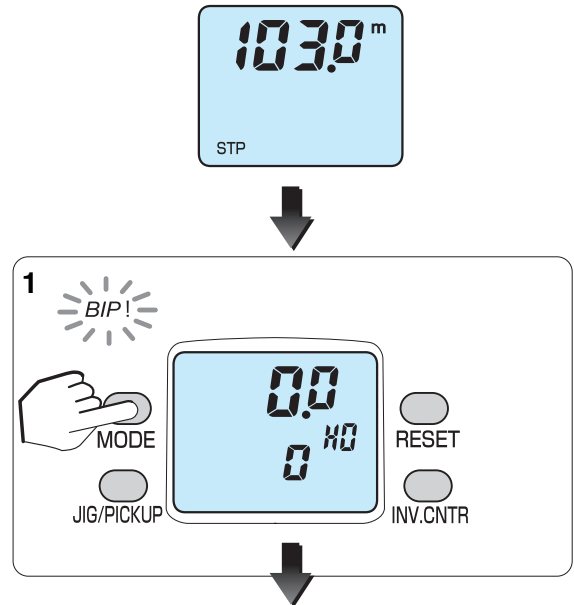

2. Presser 'MODE' et 'RESET' en même temps pendant 2 secondes.
Vous avez accès à l'écran de révision.

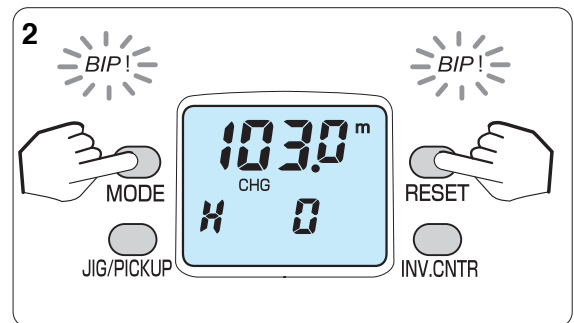

3. Pousser le bras de levier jusqu'à la position 100.0.
(Occasionnellement le chiffre exact est difficile à obtenir.)

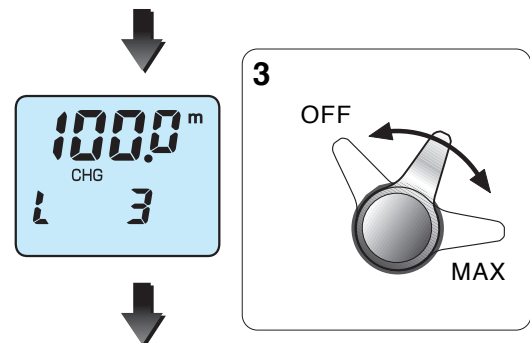

4. Une fois atteint le chiffre 100.0, presser 'MODE' pour revenir à l'écran de profondeur.
Avec cette procédure l'inversion de compteur est remise à zéro.
Sur l'écran de révision, en appuyant sur 'RESET' on revient aux valeurs non révisées.

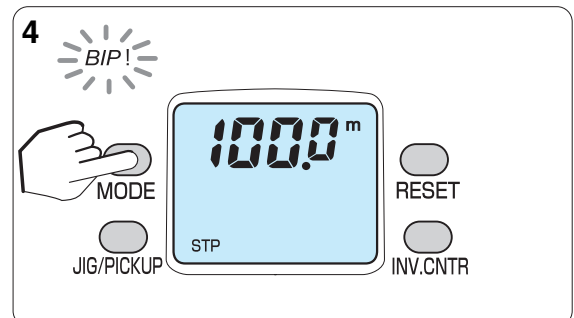

Fixation de l'étrier

Si vous utiliser une lourde charge, il est recommandé d'utiliser l'étrier pour maintenir le moulinet solidement sur la canne. L'étrier accepte un diamètre de 25mm à 34mm

1. Insérer la patte de fixation et la serrer fermement à laide des écrous.

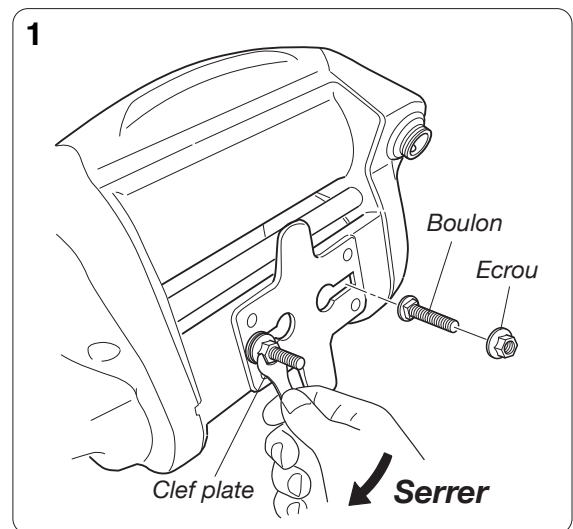

2. Maintenir la canne sur la patte et fixer l'étrier (voir dessin).

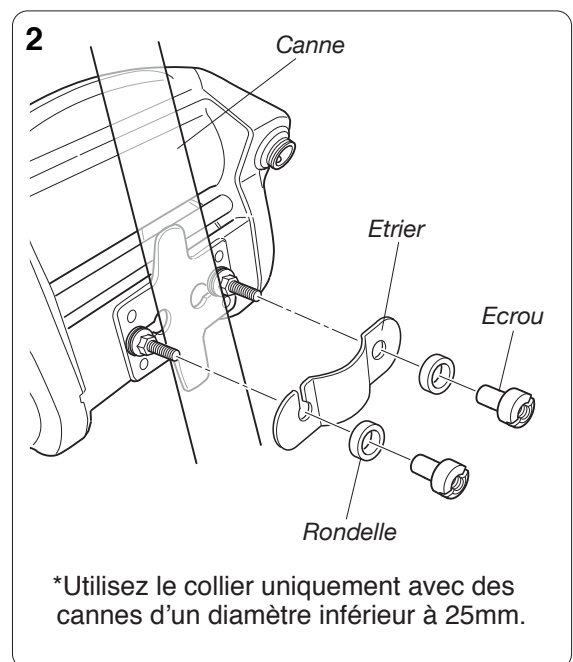

Attention

- Si les écrous sont trop serrés vous pouvez endommager la canne selon le matériau, spécialement des matériaux composites. Serrer selon le produit utilisé.

Fonctions utiles

Alarmes diverses

De nombreuses informations sont disponibles via l'alarme.

Alarme du bras de levier

- Le bras de levier en position 'Maxi' et en position 'OFF' déclenche l'alarme.



Alarme 'Arrêt automatique'

- Pendant la remontée, l'alarme se déclenche tous les 2m, à partir de 6m. A l'arrêt final, l'alarme émet un long signal sonore.

Alerte de profondeur de pêche

- L'alarme se déclenche tous les 2m, 6m avant d'atteindre la profondeur de pêche programmée. Un signal sonore long est émis une fois la profondeur atteinte.

(Tant que le ligne n'a pas atteint 6m à partir de la profondeur mémorisée, l'alarme ne se déclenche pas.)

Bip sonore

- Chaque pression sur un bouton déclenche un signal sonore qui confirme la manipulation.

Alarme en cas de survoltage

- En cas de survoltage, l'alarme se déclenche en continu. Déconnecter immédiatement le moulinet.

Alarme du timer

- La remontée en pêche au feeder est signalée par une alarme.

Eclairage de l'écran

L'éclairage de l'écran favorise la lecture tôt le matin ou en pêchant la nuit.

L'éclairage de l'écran favorise la lecture tôt le matin ou en pêchant la nuit.

- Tant que le moulinet est connecté à la batterie, l'écran reste lumineux.

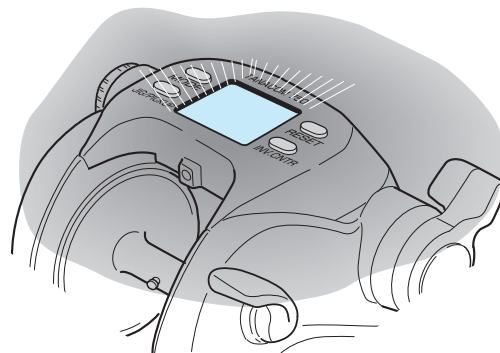

Coupure de l'écran

- Pour pêcher en toute sécurité, le moulinet accepte des charges importantes. En cas de surcharge, l'alimentation se coupe et l'écran indique la figure ci-contre.



Caractéristiques techniques

Liste de spécifications

Nom		TANACOM 750	
Ratio (Récupération manuelle)		2.3 : 1	
Poids (g/oz)		1260 g / 44 oz	
Puissance de frein maxi (kg/lb)		22kg/48lb	
Capacité (m)		DAIWA BRAIDED	BRAIDED
		PE6(80lb)-700m(760yds)	60lb-550m(600yds)
		PE8(100lb)-500m(540yds)	80lb-420m(460yds)
		PE10(120lb)-350m(380yds)	100lb-320m(350yds)
		PE12(150lb)-300m(330yds)	————
Roulements à billes		4	
Voltage		DC 12 V – 16.8 V	
Consommation (Ampères)	À vide	3A	
	En pêche	10A	
	Max	30A	
Changement de vitesse	Sans charge	0 – 130 m / min (continuous shifting)	

**Ce moulinet est réservé aux lignes de pêche PE. Les lignes de pêche en nylon ou fluorocarbone risquant d'endommager la bobine, nous vous conseillons vivement de ne pas les utiliser.*

Compteur

Indication de profondeur	Compteur Haut : 0.0 – 999.9 m Compteur Bas : -99.9 – 999.9 m
Utilisation	Entre -10° et +60° (Degrés centigrades)

Liste des pièces

TANACOM 750

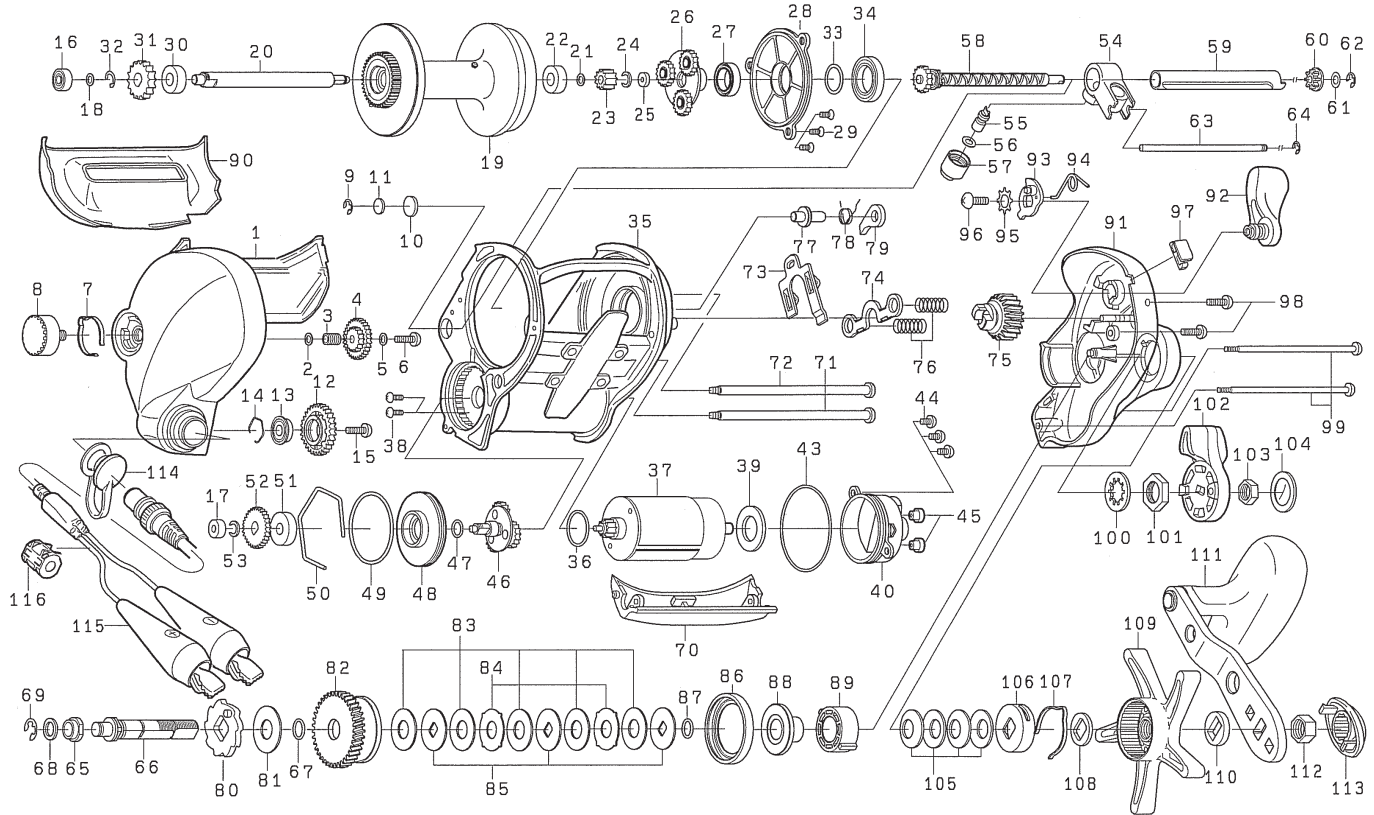

TANACOM 750

No.	Parts No.	Parts Name	No.	Parts No.	Parts Name	No.	Parts No.	Parts Name
1	6J1036010	SIDE PLATE(L) AS	43	6F5953010	O-RING	83	6B3602120	WASHER
2	6E0965040	WASHER	44	635161010	TRUSS SCREW	84	637238333	WASHER
3	6H4398011	COLLAR	45	6F7146011	PACKING	85	6B3603020	WASHER
4	6H4399010	GEAR	46	6G1413025	METAL AS	86	6F8170010	PACKING
5	6F5719020	WASHER	47	6F7148010	O-RING	87	6F6578010	O-RING
6	635177060	SCREW	48	6F7396012	PLATE	88	6G8290010	COLLAR
7	6E0332010	LEAF SPRING	49	6F5958010	O-RING	89	6F7156010	BEARING
8	6E4896222	SCREW	50	6F5959010	RING	90	6F5976100	FINGER GUARD
9	632059010	RETAINER	51	6F7397010	BEARING	91	6H9928012	SIDE PLATE(R) AS
10	6G2251030	WASHER	52	6G2257010	GEAR	92	6F4690061	LEVER
11	6F6738021	WASHER	53	632016111	RETAINER	93	6F5979011	PLATE AS
12	6G2252010	GEAR	*1 54	6G8121012	LEVEL WIND AS	94	6F5982012	SPRING
13	6G0703010	BALL BEARING	55	612206021	PIN	95	616080010	SPRING WASHER
14	6G0702010	RING	56	6F9502000	WASHER	96	635382120	SCREW
15	635382070	SCREW	57	6E3541011	NUT	97	6E2860010	LINE STOPPER
16	663721020	BALL BEARING	58	6G8347011	WORM SHAFT AS	98	635387050	SCREW
17	663756010	BEARING	59	6F5965013	PIPE	99	6F5983010	SCREW
18	6B4117000	WASHER	60	6F4672012	COLLAR	100	6F2859010	SPRING WASHER
19	6G7806033	SPOOL AS	61	6B4117060	WASHER	101	6F3031020	NUT
20	6G2256012	MAIN SHAFT	62	632059010	RETAINER	102	6F4297014	LEVER AS
21	637169060	WASHER	63	6F5966010	PILLAR	103	634240041	NUT
22	6F8171011	BEARING	64	6B8641010	RETAINER	104	6F4300022	CAP
23	6G1264021	GEAR	65	6E2525010	BUSH	105	6E2535010	SPRING WASHER
24	6G1265010	RETAINER	66	6F7153031	GEAR SHAFT	106	6F4700021	CAP
25	637541020	WASHER	67	6F6578010	O-RING	107	6B7477021	LEAF SPRING
26	6G1266022	METAL AS	68	637558010	WASHER	108	6F4701011	WASHER
27	6F5940011	COLLAR	69	632076010	RETAINER	109	6F5504151	STAR DRAG
28	6F5941012	PLATE	70	6F5969073	MOTOR COVER	110	6H6365010	COLLAR
29	6F2069010	SCREW	71	6F5565011	SCREW	111	6H9918011	HANDLE AS
30	663664030	BALL BEARING	72	6F6397011	SCREW	112	6B8621022	NUT
31	6G2257010	GEAR	73	6F5970010	SLIDE PLATE	113	6F4712053	CAP
32	632016111	RETAINER	74	6E2906010	CLUCH PLATE	114	6F6610023	CAP
33	6F6826000	WASHER	75	6F7402012	PINION	115	6G8687012	CORD
34	6F3891020	BALL BEARING	76	6G4734010	SPRING	*2 116	6G9054010	FERRIT CORE
35	6G9889013	FRAME AS	77	6F7730010	PIN	301	6F1876010	CLAMP SHAFT SCREW
36	6G4888010	O-RING	78	6F6083013	SPRING	302	6F1878010	CLAMP SHAFT NUT
37	6G8104024	MOTOR AS	79	6F5972010	STOPPER	303	604156010	CLAMP PLATE
38	6F7011010	SCREW	80	6F5973013	RATCHET AS	304	6F1877010	CLAMP PLATE NUT
39	6F7012010	WASHER	81	637466040	WASHER			
40	6F5951015	MOTOR HOLDER AS	82	6G8120010	DRIVE GEAR			

*1: La pièce No. 6G8121022 est appliquée sur le modèle destiné au marché américain.

*2: La pièce No. 116 est uniquement appliquée sur le modèle européen.

Selon le modèle acheté, vous pouvez rencontrer certaines différences. Nous vous remercions pour votre compréhension.

Disfonctionnements

Symptomes	Causes éventuelles	Que faire	Ref. page
Le moteur ne s'enclenche pas.	Le compteur est à 0.0 m.	C'est normal. C'est la fonction pour éviter le sur bobinage. Presser le bouton 'RESET' pour continuer.	19,20
	Le levier n'est pas sur la position 'OFF'.	Tirer le bras sur 'OFF' pour démarrer l'enroulement.	9
	Alimentation défectueuse.	Utiliser une source d'alimentation appropriée (batterie en charge).	2
L'écran est faible.	La batterie se vide.	Recharger la batterie.	3
	Le cordon est déconnecté.	Replacer le cordon.	5
	Le branchement est mauvais.	Connecter les câbles correctement.	2
Le compteur inverse n'apparaît pas.	Les boutons n'ont pas été correctement appuyés.	Appuyer sur 'inversion de compteur'.	22
	Le compteur inverse est 'OFF' (Réglé par défaut).	Changer la fonction à l'aide du bouton 'MODE'.	26
La fonction 'Jerk' ne s'active pas.	Le bras de levier est sur 'OFF'.	Appuyer sur le bras de levier.	23
	Le mode 'remontée par palier' est sélectionné.	Sélectionner la fonction 'Jerk' en appuyant sur 'MODE'.	23-25
Le moulinet a des à-coups.	Voltage faible.	Remplacer la batterie ou la recharger.	3
La fonction 'arrêt automatique' ne marche pas.	Vous n'avez pas appuyé sur le bouton 'RESET'.	Presser 'RESET' pour enregistrer la profondeur à zéro à la surface.	18
	Erreur dûe au poids du lest ou au roulis du bateau.	Ajuster les paramètres de la fonction auto-stop.	19,20
	Elongation de la ligne.	Ajuster le compteur de profondeur à la surface.	18
Erreur de compteur.	Elongation de la ligne.	- Mettre le compteur à zéro.	18
		- Reviser l'écran.	30
		- Enregistrer les données à nouveau.	10-15
La remontée par palier ne fonctionne pas.	L'enregistrement de la vitesse est à zéro.	Presser 'MODE' pour sélectionner la vitesse de remontée.	21

Pour toute opération de maintien, contacter votre revendeur qui seul est habilité à nous transmettre le moulinet pour réparation, révision ou commande de pièces.

Reference/Référence/Hinweis Instrucciones/Riferimenti

COMPANY NAME	DAIWA SPORTS LIMITED
ADDRESS	Netherton Industrial Estate, Wishaw ML2 0EY, Lanarkshire, Scotland, U.K.
TEL NO.	01698-355-723
Web Address	http://www.daiwasports.co.uk/

COMPANY NAME	DAIWA FRANCE S.A.S
ADDRESS	25 BOULEVARD INDUSTRIEL BP 30208 76304 SOTTEVILLE LES ROUEN CEDEX. FRANCE
TEL NO.	02-32-91-96-50
Web Address	http://www.daiwa-france.fr/

COMPANY NAME	DAIWA CORMORAN SPORTARTIKEL-VERTRIEB GmbH
ADDRESS	Industriestrasse 28 82194 Groebenzell GERMANY
TEL NO.	08142-5005-0
Web Address	http://www.daiwa-cormoran.info/

COMPANY NAME	Daiwa Corporation
ADDRESS	11137 Warland Drive Cypress, CA 90630
TEL NO.	+1-(562) 375-6800
Web Address	http://www.daiwa.com/

COMPANY NAME	Daiwa Australia Pty. Ltd
ADDRESS	Unit K, 134 – 140 Old Pittwater Rd, Brookvale NSW 2100
TEL NO.	+61 (02) 8644 8644
Web Address	http://daiwafishing.com.au/

LIMITED WARRANTY TERMS

WARRANTY WILL EXPIRE WHEN ONE OF THE FOLLOWING HAS BEEN SURPASSED.
*ONE YEAR FROM DATE OF ORIGINAL PURCHASE.
*200 TOTAL HOURS OF USE.

GARANTIE

LA GARANTIE EXPIRE LORSQUE L'ON ATTEINT
*SOIT 1 AN APRES L'ACHAT
*SOIT 200 H D'UTILISATION

TERMINOS DE GARANTÍA LIMITADOS

La garantía caducará cuando algo de lo siguiente se haya sido superado.
*Un año de la fecha de la compra original
*200 horas totales de uso